



# swingo 250micro

Compact Scrubber Dryer

ZH

2



V001 / 12100-51 3221

[www.taski.com](http://www.taski.com)



# swingo 250µmicro



启用该设备前，请仔细阅读本操作说明书。

拆除所有包装材料，小心打开包装并检查是否完整。

- 操作说明书
- 电池充电器和电缆
- 电池包
- 板刷，2件
- 刮板组件

## 目录

概览.....	3
操作面板概览.....	4
快速启动指南.....	5
快速启动指南.....	6
快速启动指南.....	7
快速启动指南.....	8
驻车和运输.....	9
常规保养.....	10
清空水箱.....	11
刮板刀片的更换.....	12
电池的拆卸与充电.....	13
技术数据.....	14
故障排除.....	14
设备说明.....	15
冲洗与抽吸设备信息.....	16
替换件.....	17
电路图.....	17

## 概览

1	操作面板
2	触发器装置
3	污水箱
4	净水箱
5	板刷盖
6	刮板刀片
7	净水流量调节阀
8	净水灌注/排水盖
9	抽吸尖角的抽吸软管
10	抽吸软管
11	分离器
12	电池
13	蓄电池充电器
14	净水水箱水位观察窗
15	嵌入杆
16	抽吸尖角的解锁杆
17	运输/驻留轮

概览

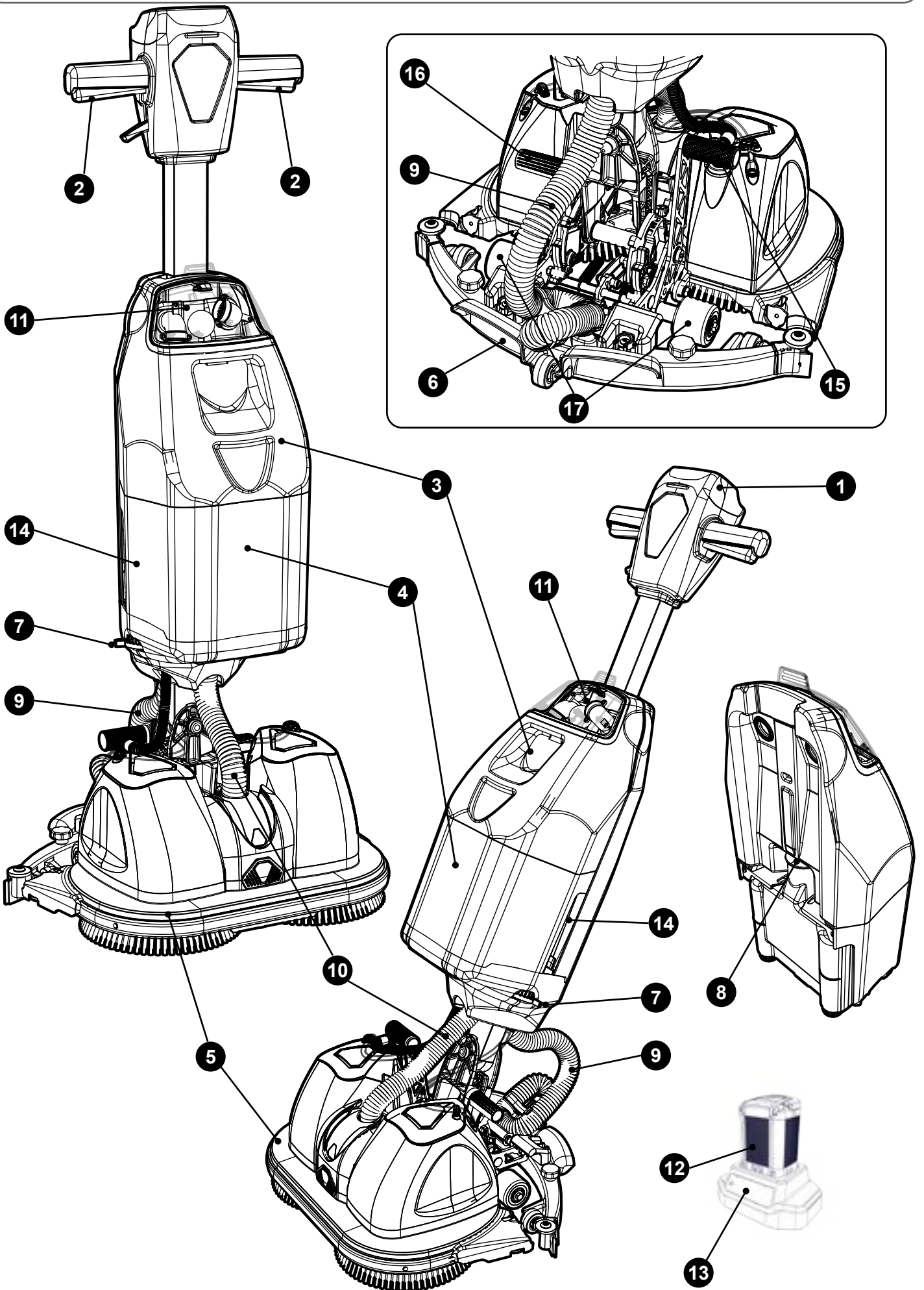

## 操作面板概览

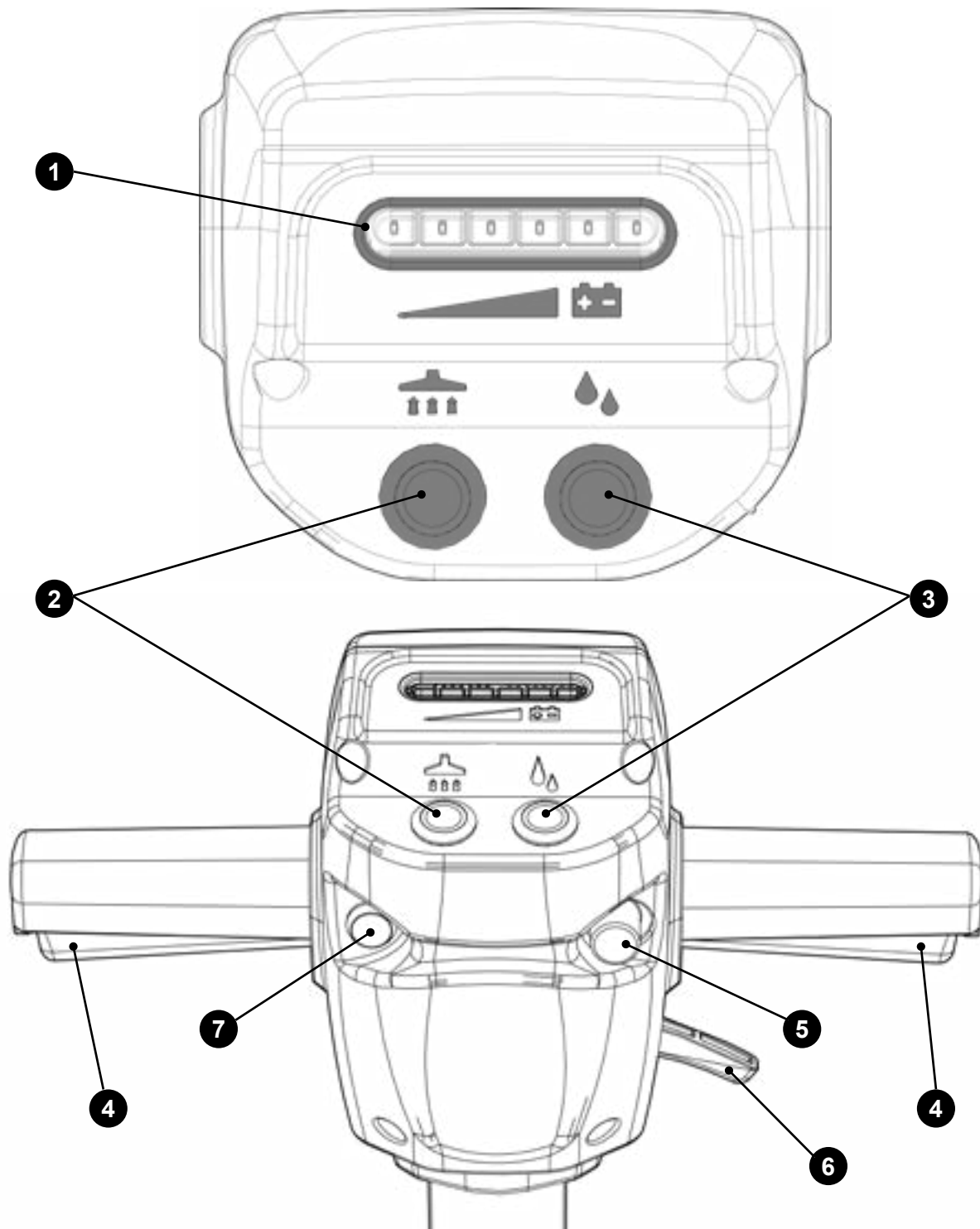

1	电池状态指示灯
2	吸水装置 开/关
3	水流量 开/关
4	触发器装置
5	手柄锁定按钮（位于垂直位置）
6	手柄释放杆
7	启动键

## 快速启动指南



启用该设备前，请详细阅读本操作说明书。拆除所有包装材料，小心打开包装并检查是否完整。



swingo 250Micro 内容

- 操作说明书
- 电池充电器和电缆
- 电池包
- 板刷，2件
- 刮板组件

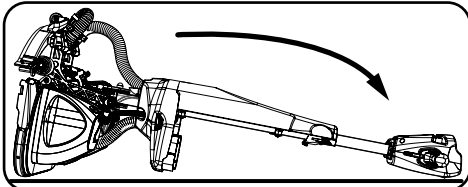

手柄必须垂直固定/锁紧，滑动运输轮必须解锁。拆除水箱组件（如有必要，拆卸电池），并将设备小心放置于前端。

安装毛刷- 在安装或拆卸毛刷前，请取下电池。

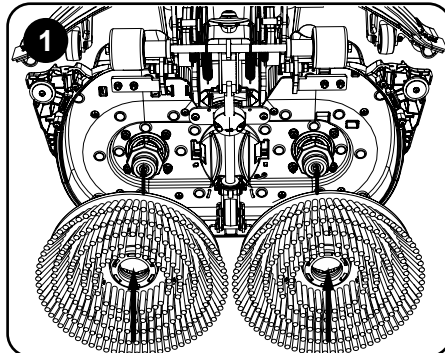

手柄必须垂直固定/锁紧，滑动运输轮必须解锁。拆除水箱组件（如有必要，拆卸电池），并将设备小心放置于前端。

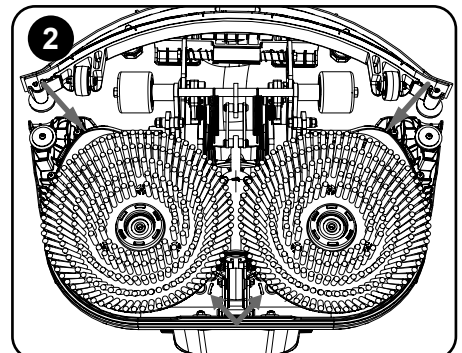

为了拆除毛刷，请将手指伸入电刷支架后方图示的位置，小心往复晃动将毛刷取下。

### 抽吸尖角与抽吸软管接口

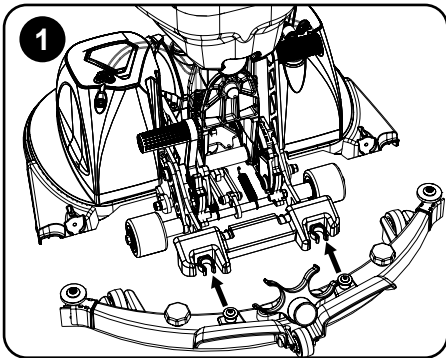

向后按压抽吸尖角的支架手柄，将抽吸尖角推入定位夹/固定夹（1与2）。

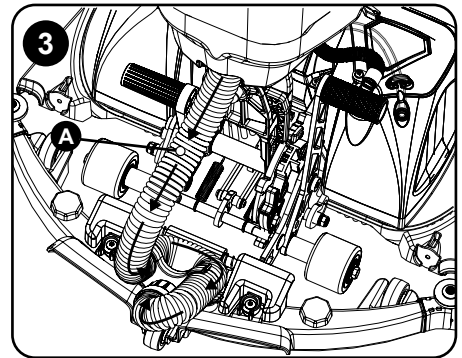
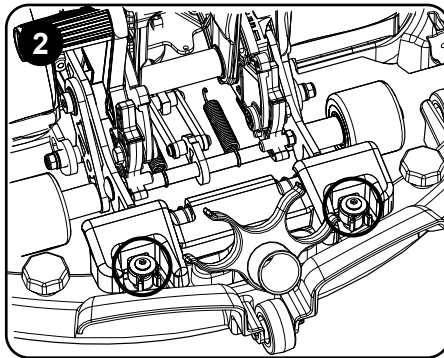

握住抽吸软管，将其插入抽吸软管定位夹/固定夹中，然后将开口的一端牢牢的接在抽吸尖角中间的接口处。注意箭头指向，确保安装在正确的位置。请注意，确保软管部分（A）保持松弛状态，不要过度延长。

### 主水箱的拆卸

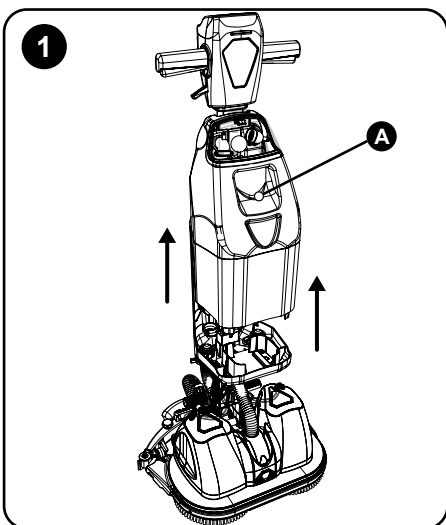

将水箱组件从设备的前端取下。借助水箱组件（A）前端的手柄向后沿着主手柄方向抬起水箱组件。

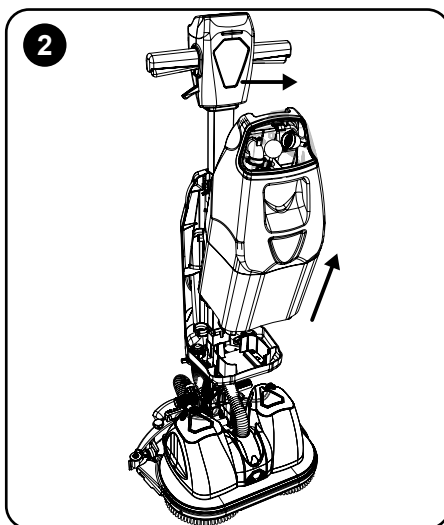

在抬起水箱组件时，可通过手柄使水箱组件的上侧倾斜。将水箱组件垂直放置在地面上。

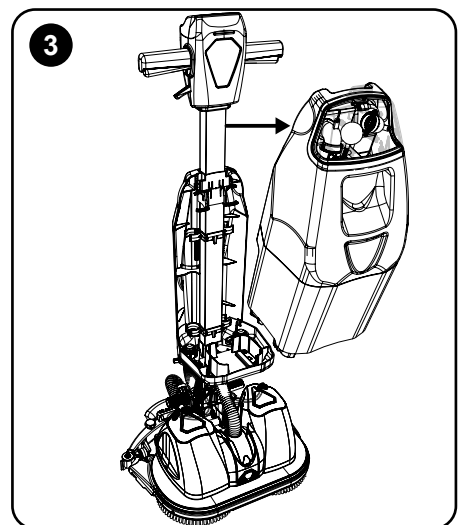

# 快速启动指南

## 净水水箱的拆卸与灌装

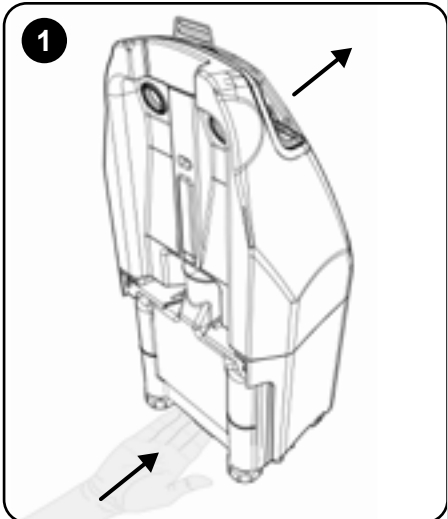

将放置于空地上的水箱组件小心向前倾斜，并将手伸入水箱底部。

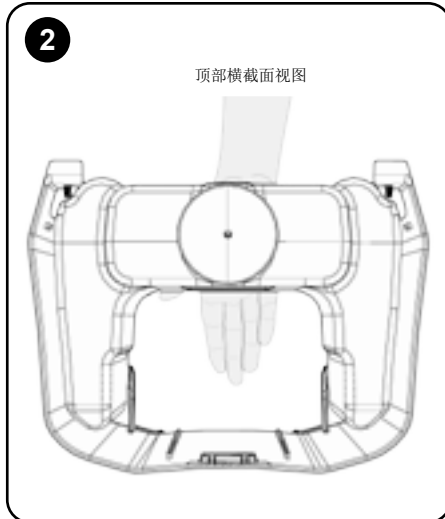

顶部横截面视图：将手伸入水箱底部，将手指放在水箱前的位置；用手指压出水箱。

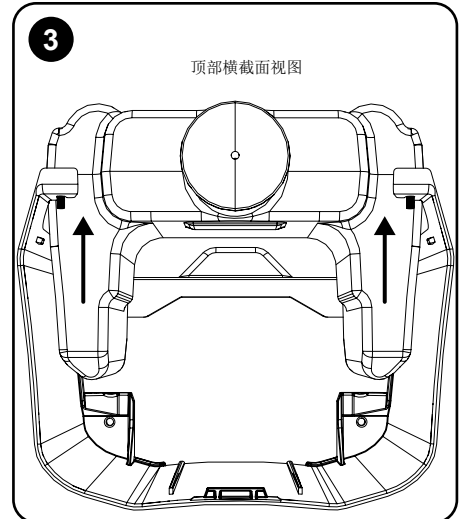

顶部横截面视图：将净水水箱从水箱支架外壳中取出。

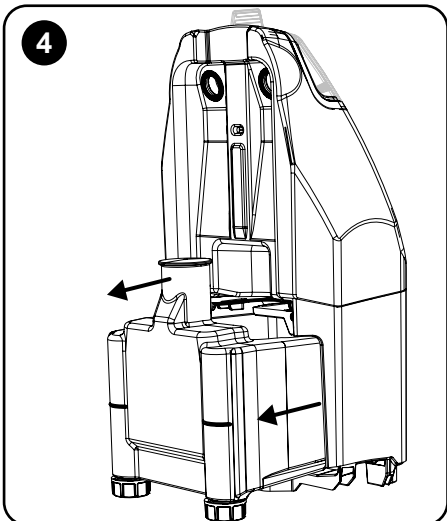

将净水水箱从水箱支架外壳中取出（4与5）。注水前请从注水支架上取下橡胶塞。

提示：T型装置可避免橡胶塞完全脱落/防丢。

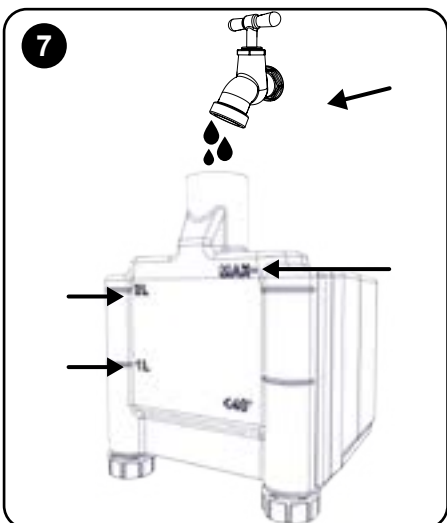
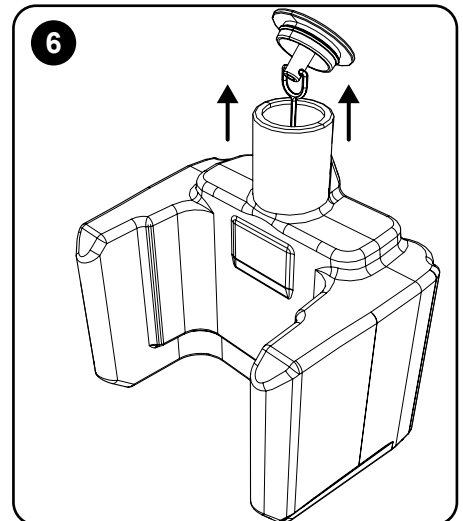
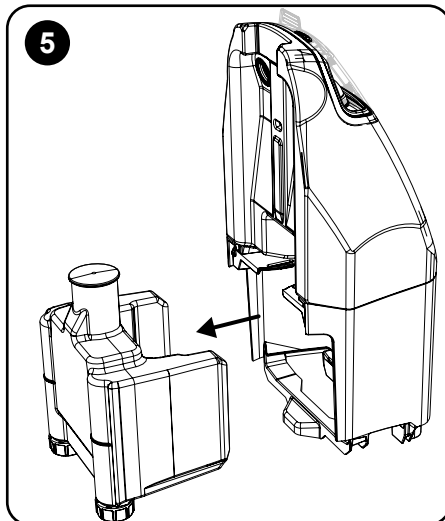

将化学物质灌入水箱（注意遵守化学物质制造商提供的稀释说明）。使用水龙头、软管或其他适当的储水箱注入纯净水，注意最大水位警示线。切勿灌注过满将水箱推入水箱支架外壳中；必须轻轻抬起净水水箱的前端，使净水水箱扣入凹坑处（A）。将净水水箱径直推入，直至听到扣合声。在将水箱组件重新装回设备前，切勿忘记确认水箱是否固定妥善。

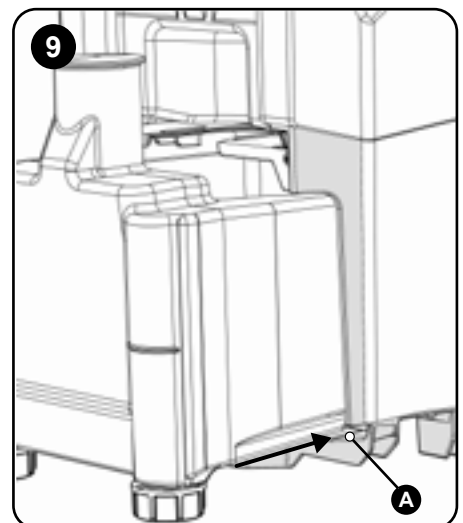
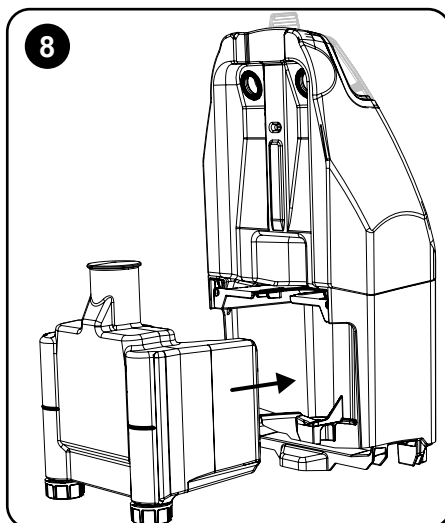

# 快速启动指南

## 电池连接和水流调节

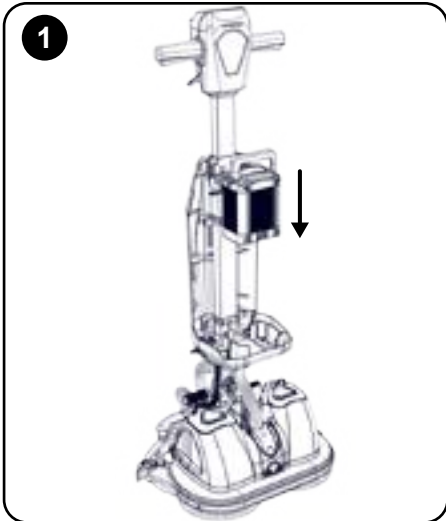

1 拆下电池手柄上的电池。将电池放入电池格中；注意检查固定情况与安装的正确方向（电池手柄沿设备手柄（A）的方向向后扣紧）。

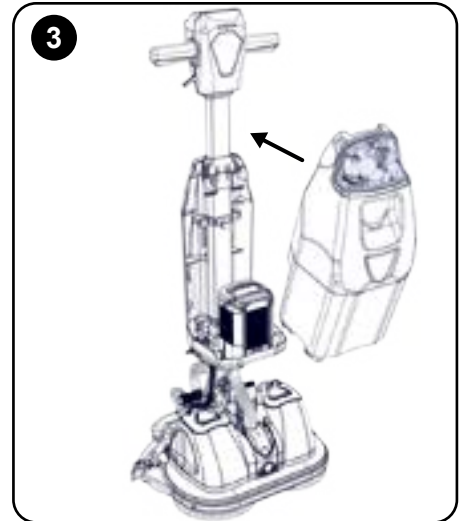
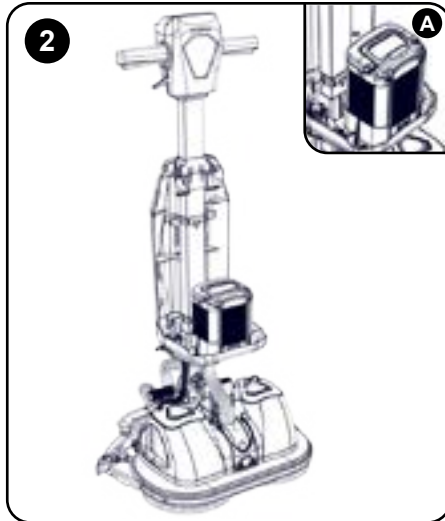

3 将主水箱重新装回到设备上。

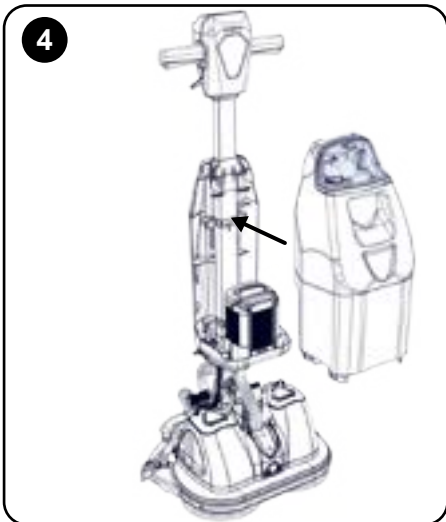

4 沿着手柄方向使水箱底部倾斜翘起，高过电池位置。

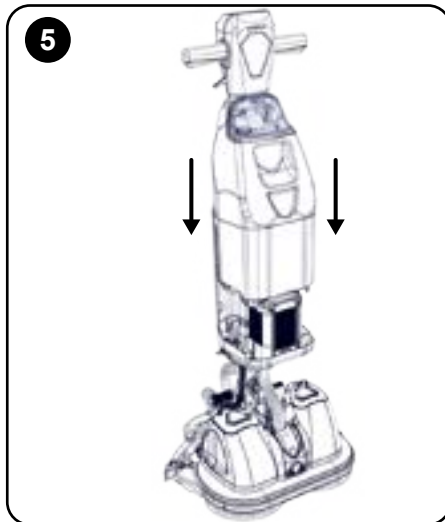

5 对齐设备手柄上的水箱，垂直降下水箱。保证水箱固定妥善。

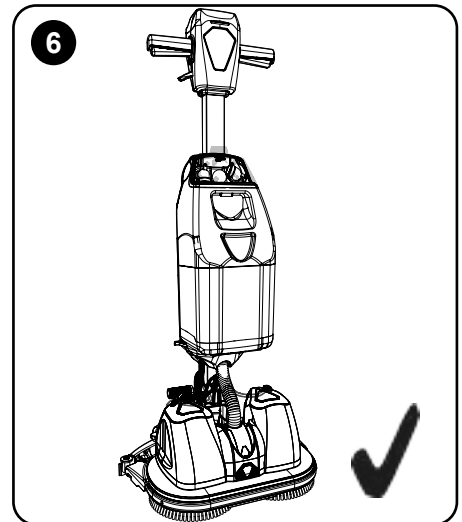

6 将注满的净水水箱安装在设备上。

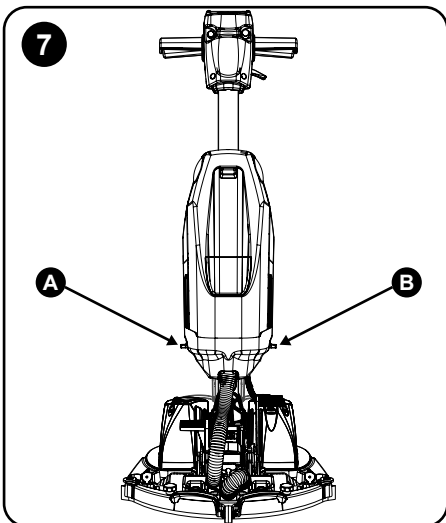

7 设备的左右两侧分别配有对应每个毛刷的独立水阀。

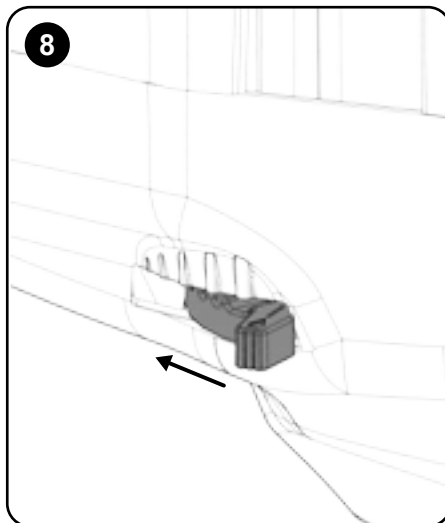

8 使用设备两侧流量调节阀，控制水流流量，根据毛刷与刮板以及清洗地面的类型进行调节。  
提示：首次启动时完全放开水阀，使设备短暂运转，使水管缠绕起来；将水阀调节至需要的流量。  
两侧流量调节器必须调至相同位置。

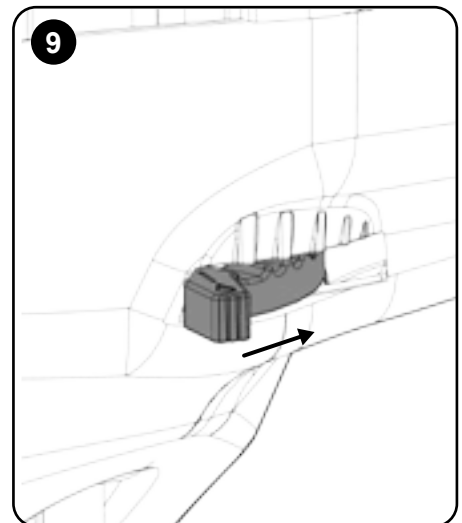

## 快速启动指南

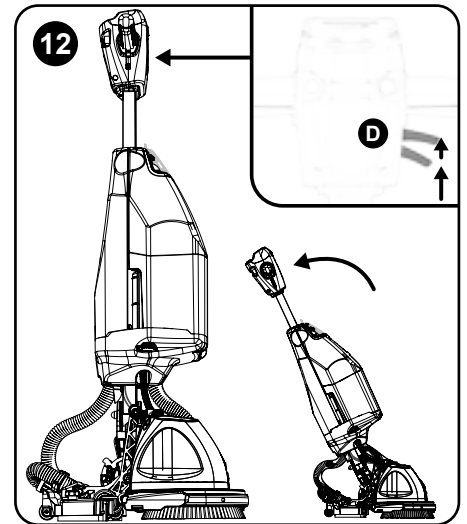
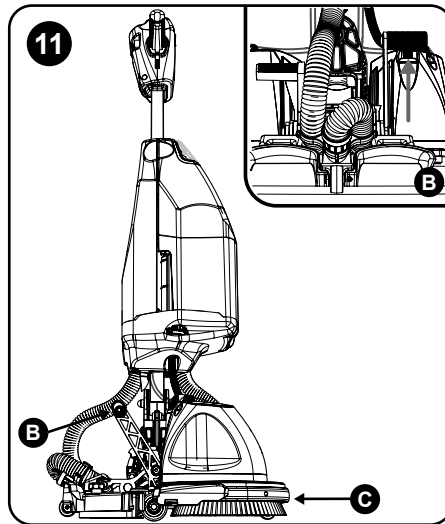
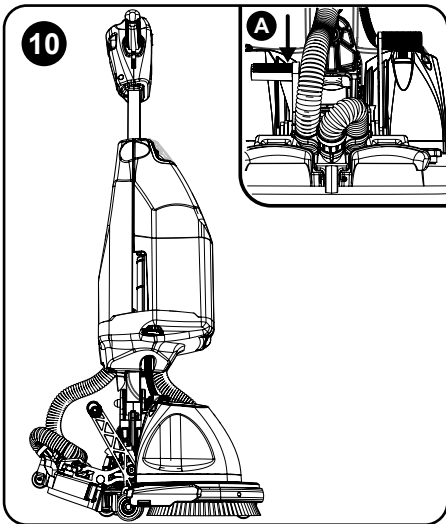

若需要降低抽吸尖角的位置，可向下踩设备后部的左侧脚踏杆（10-A）。  
 将毛刷支架降至地板位置：站在设备后面，抓住手柄。用右脚向前踩右踏板（11-B）。（按压杠杆可使毛刷支架下的前支撑轮收起（11-C））。  
 向上拉起手柄右侧的小杠杆（12-D），向后拉起手柄。  
 若想抬起抽吸尖角（无水擦洗），可用脚尖控制抽吸尖角后方的料斗（E或F）。

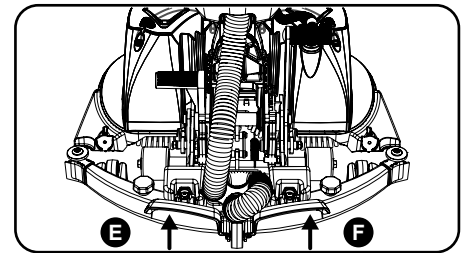

### 设备手柄的操作方法

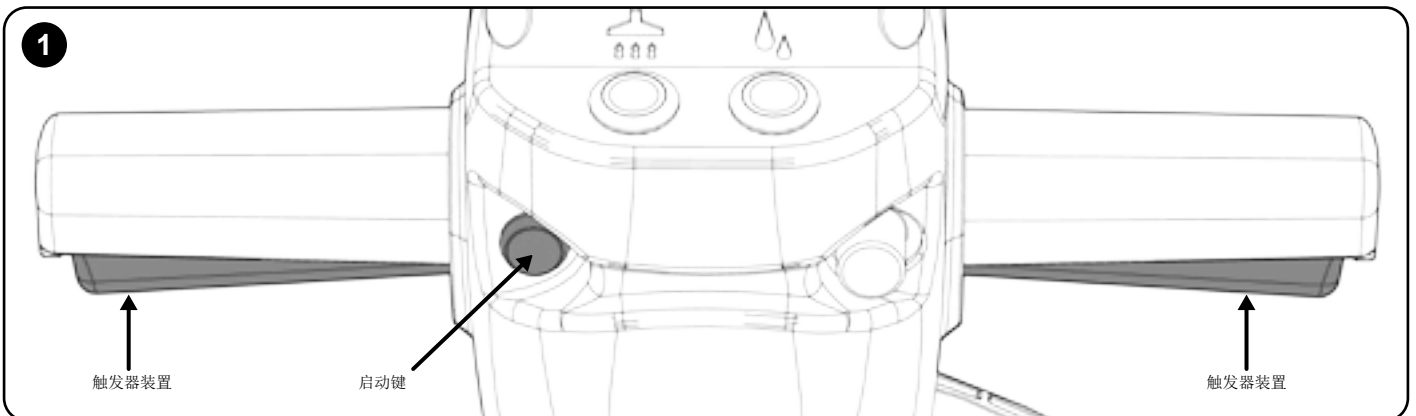

若想启动设备，可向内拉动一个或两个触发器装置，当毛刷支架下降时可按下启动键；毛刷启动旋转，电池状态灯亮起，显示功率档位。

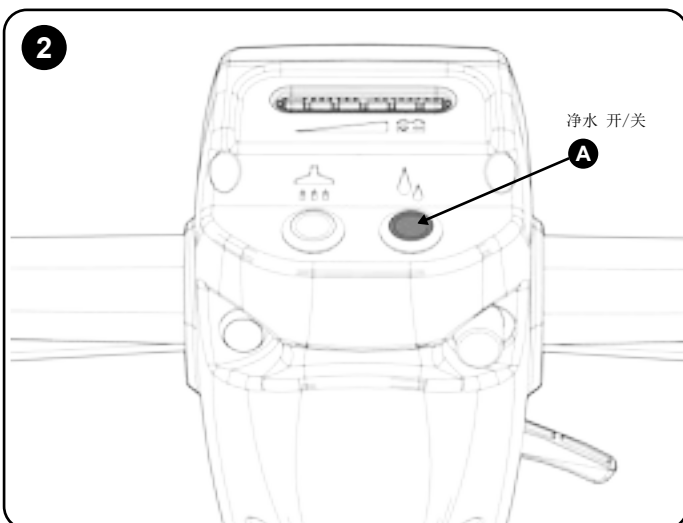

净水 开/关：操纵其中一个触发器装置，按下供水键，蓝灯亮起，表示供水已启动。

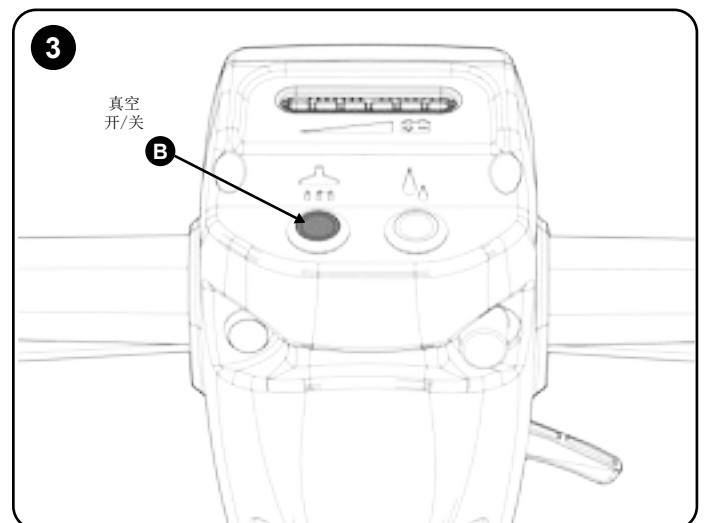

抽吸装置 开/关：按下抽吸装置按键，蓝灯亮起，表示抽吸装置已启动；开始抽吸。现在可以开始清洁工作。



## 驻车 and 运输

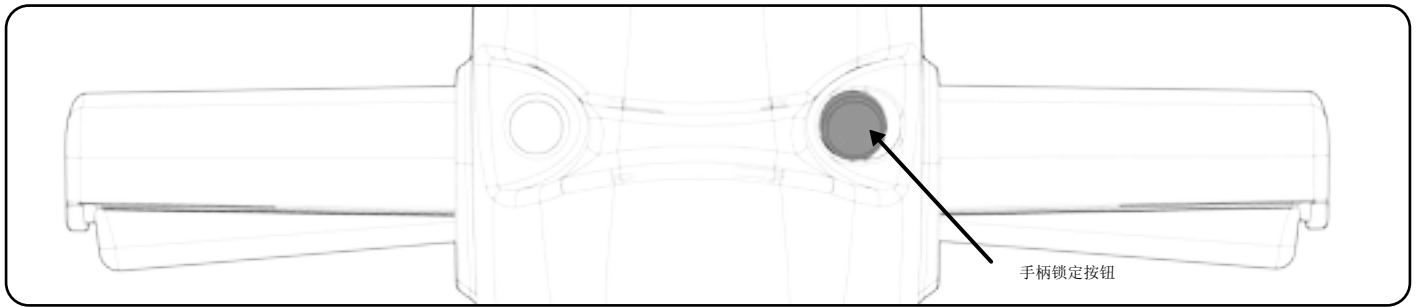

手柄锁定按钮；手柄必须处于垂直位置并扣合固定；按下手柄锁定按钮，操纵手柄至正确位置。

### 驻车 and 运输模式选项1

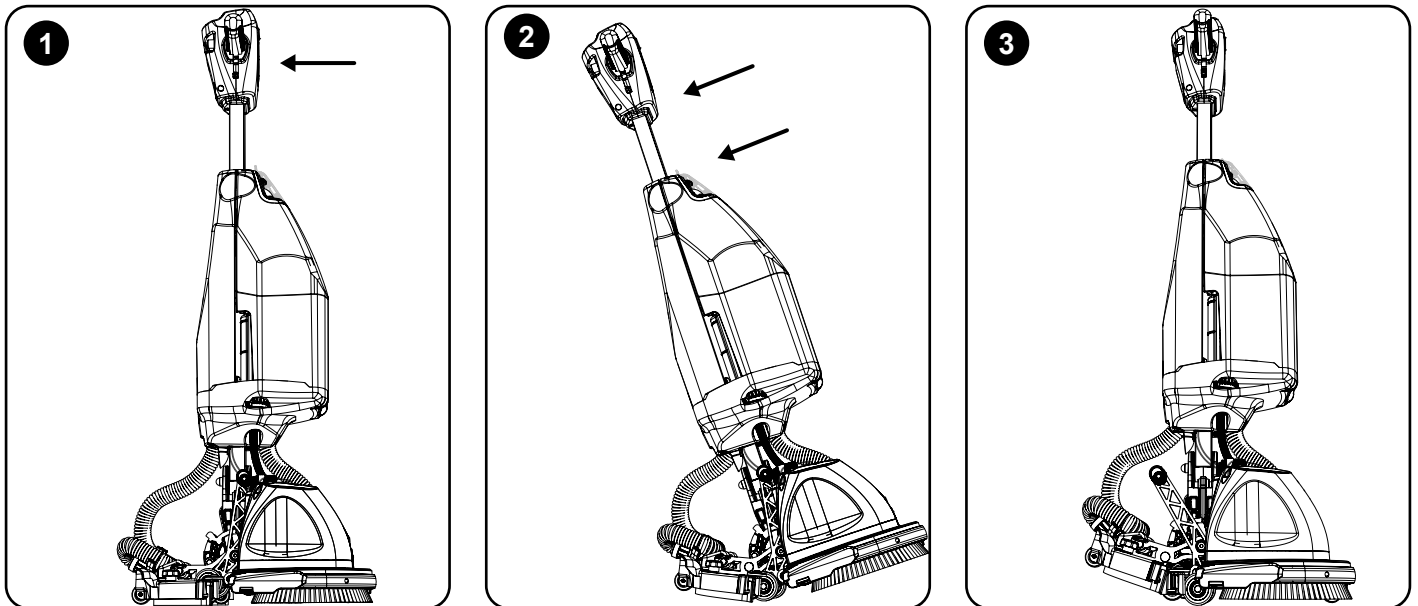

若将设备调至存储模式，必须将手柄竖起以解锁，并降下抽吸尖角（1）。向后拉手柄；抽吸尖角向前滑动，运输滑动轮扣合入前支撑轮位置（2）。将设备搬至运输滑动轮（3）上（此处无需触摸探索或杠杆撬动）。提示：此时不要松开手柄。

### 存储和运输模式选项2

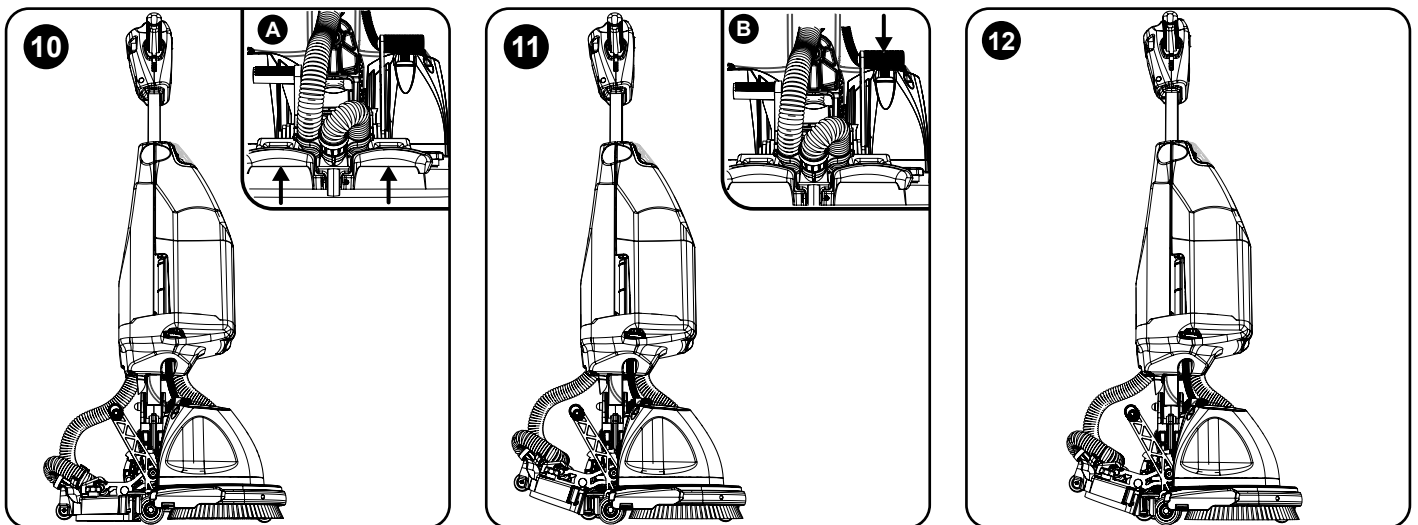

使用脚尖控制抽吸尖角（A）后面的凹坑，将抽吸尖角抬升起来。将毛刷固定支架从地面升起：站在设备后面，抓住手柄。右脚向下踩右侧踏板（B），同时向后拉动设备，直至驻车滑动轮扣合，前支撑轮突出。



在松开手柄前，手柄必须保持垂直锁紧状态。



## 常规保养

### 分离器的拆卸与清洗

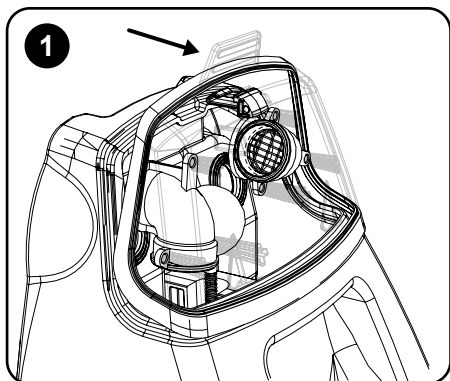

用拇指与食指捏住分离器的对接搭板，向前拉动分离器。

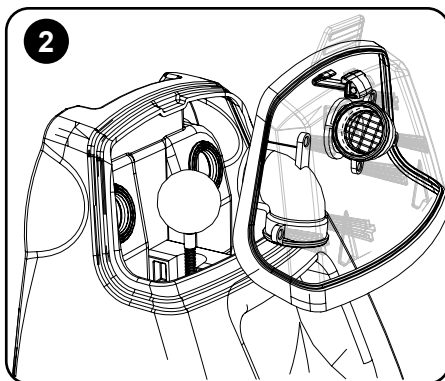

从而将分离器从水箱中抬起。

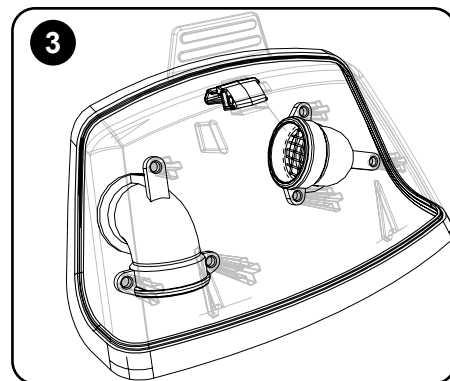

将分离器放在适当的清洗工作台上。

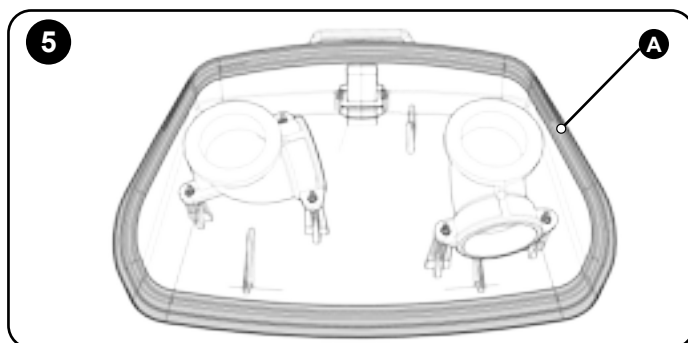
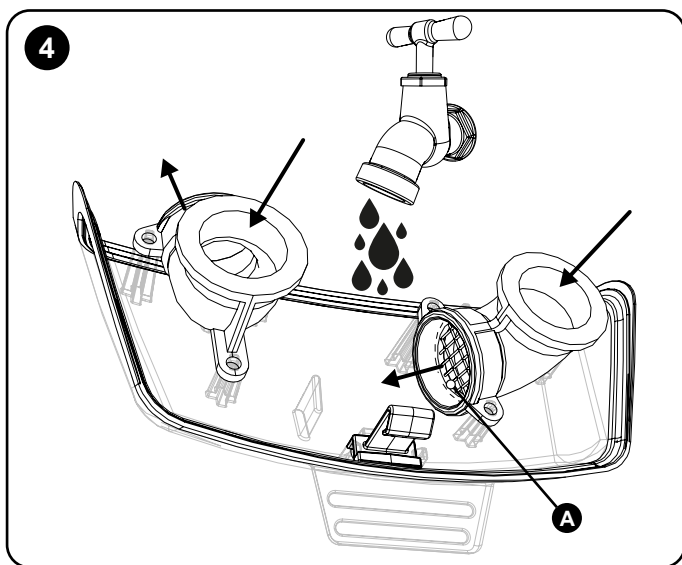

拆除分离器后，用清水彻底冲洗分离器；此处注意，水流会从管道中流出，可以清洗桥形网络滤波器（A）。清洗结束后注意检查橡胶密封性，查看是否存在破损或裂缝（B）。若在密封橡胶上出现破损或裂缝，请及时更换分离器。在此情况下未及及时更换分离器，可导致抽吸功率与设备效能的损失。

### 净水水箱排水口

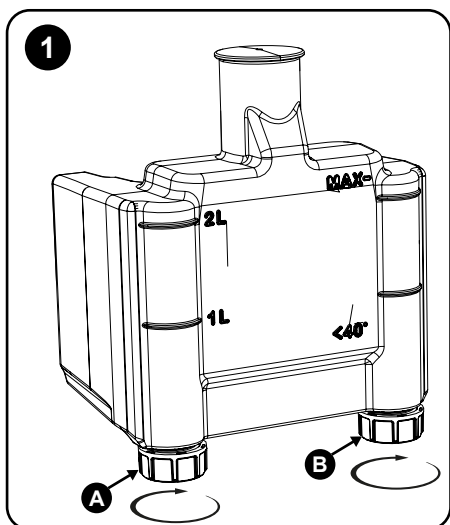

净水水箱必须排空。拧下净水水箱的两个排水口。

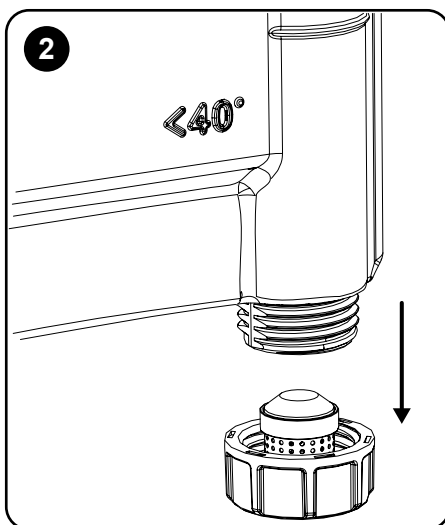

将排水口从净水水箱上拆卸下来。

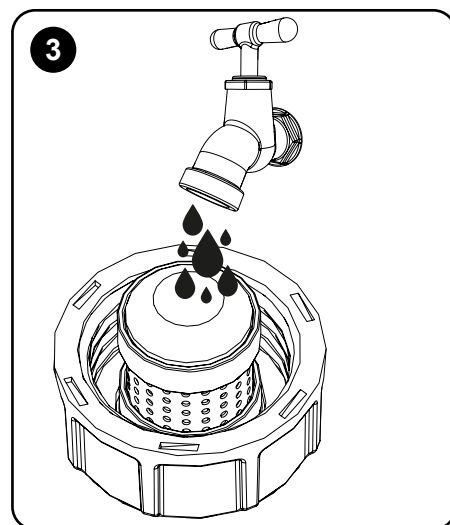

用水彻底冲洗净水水箱排水口；过滤器必须冲洗干净，不可出现任何堵塞。检查净水水箱排水口是否存在破损（一旦确认破损，立即更换净水水箱排水口）。

## 浮球式阀的拆卸与清洗

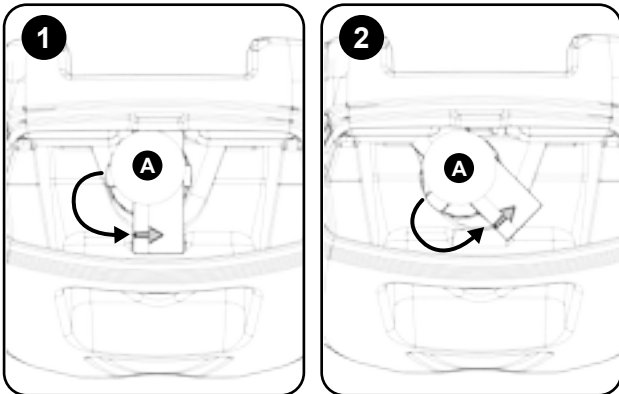

浮球式阀的拆卸需要按照定位夹上箭头指示方向转动红色的定位夹。

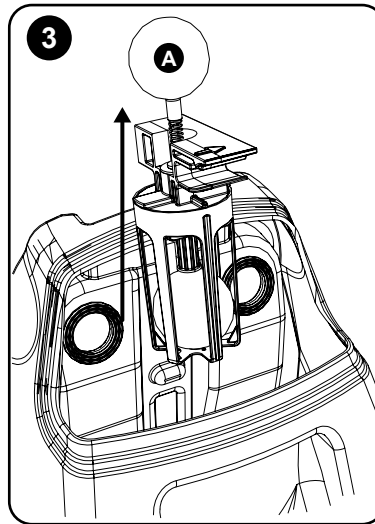

将浮球式阀从水箱中拆除，进行清洗并检查是否存在破损。

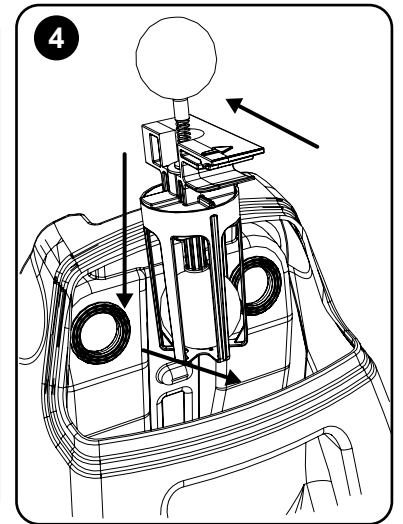

将浮球式阀重新放回水箱中。

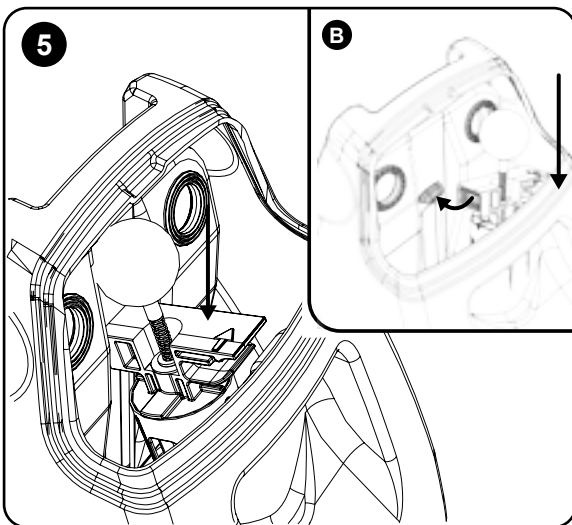

将浮球式阀轻微向前翻转，注意将突出的凸块嵌接进凹坑内。用力按箭头；浮球式阀扣合。

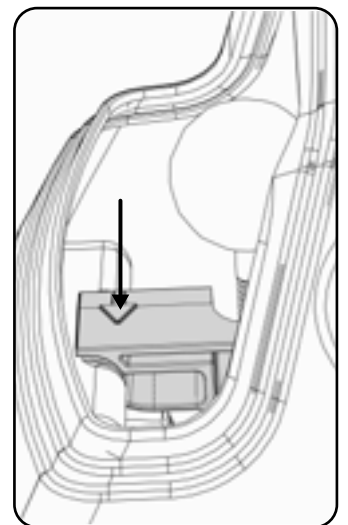
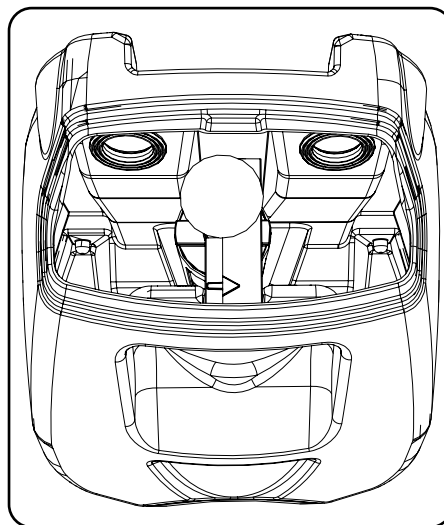

**警告**  
请勿拉动浮球 (A)  
浮球被拉下后，即为损坏；真空断路失效

## 清空水箱

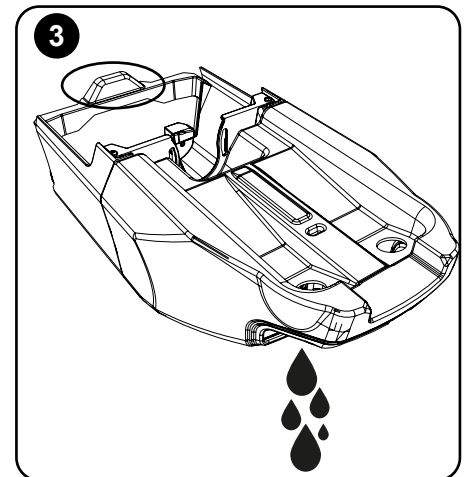
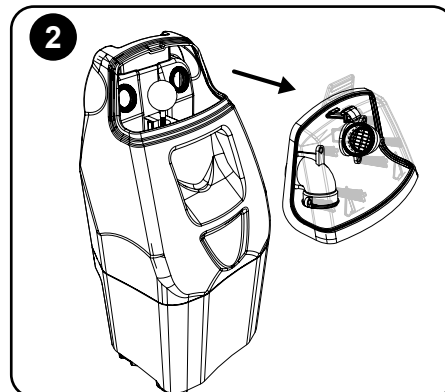
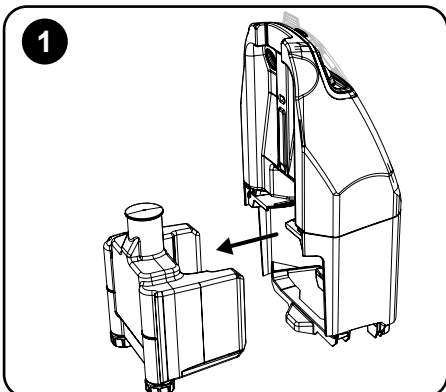

每次使用设备完毕后应当清空设备的水箱，并对其进行清洗。首先将水箱组件从设备上拆卸下来（详见设备）。

1. 从水箱支架外壳上将净水水箱拆卸下来，并对其进行清洗。

2. 从净水水箱中取出分离器。

3. 将水箱抬高，如图操作，将地面作为杠杆，使设备倾斜至适当角度，让水箱内残留物流出，并用水进行冲洗，最后重新排空排净水箱。

重新将净水水箱与分离器装回到设备上。重新将净水水箱与分离器装回到设备上。

提示：若长时间不使用设备，必须排空排净水箱。

## 刮板刀片的更换



在采取任何保养维护操作前，必须确保切断设备供电与拆卸掉电池。

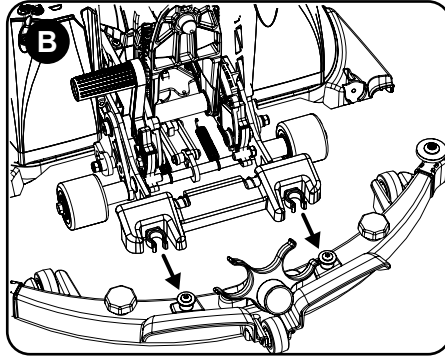
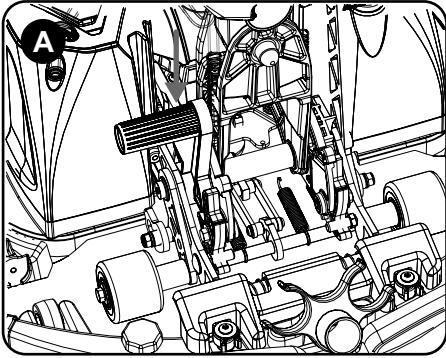

若想拆掉抽吸尖角，首先踩下左侧脚踏板 (A) 将抽吸尖角从设备上拖出 (B)。

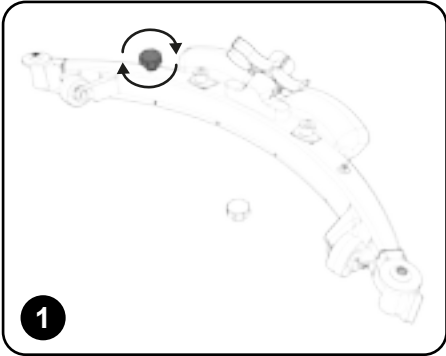

拧下刮板刀片支架 (1) 上的两个固定按钮。

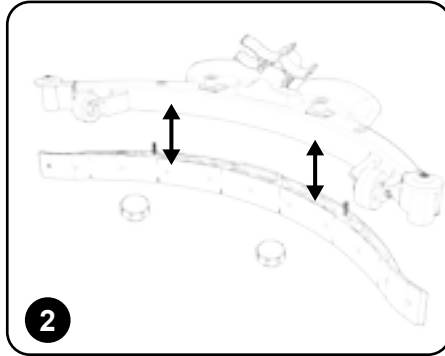

取下刮板刀片 (2)。

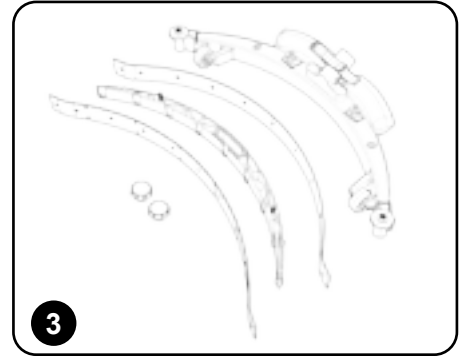

使用替换刮板 (903531) 将刮板刀片替换下来 (如图3)，将刮板刀片装入定位凸缘。

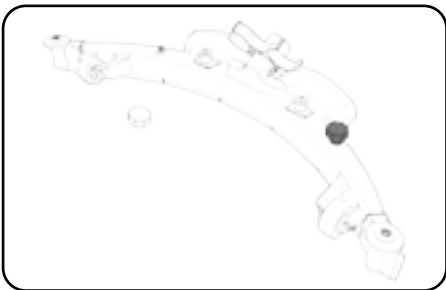

### 抽吸尖角上刮板刀片的安装

通过两个向外的按钮将刮板刀片重新安好。小心抽吸尖角前侧开刃/开槽的刮板刀片。通过抽吸尖角上两个中心按钮将抽吸尖角重新安好。注意两片刮板刀片上的末尾孔与T型夹对齐对齐! (A)。

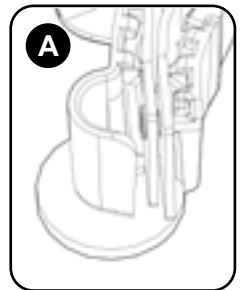

### 抽吸尖角——概览

1. 保险按钮, 2件
2. 前端刮板刀片 (开槽/可逆)
3. 刮板刀片支架
4. 后端刮板刀片
5. 抽吸尖角外壳

提示: 刮板刀片在构造设计上是可逆、可旋转的; 通过这种设计产生四个可用的边角 (前端、后端、上端与下端), 从而延长使用寿命。

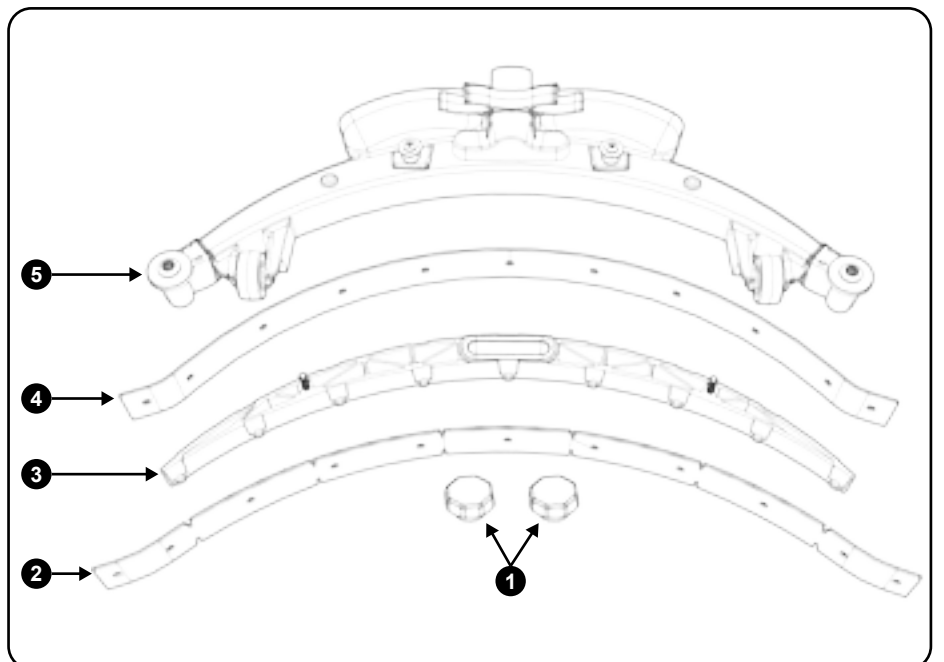

## 电池的拆卸与充电

### 电池的拆卸

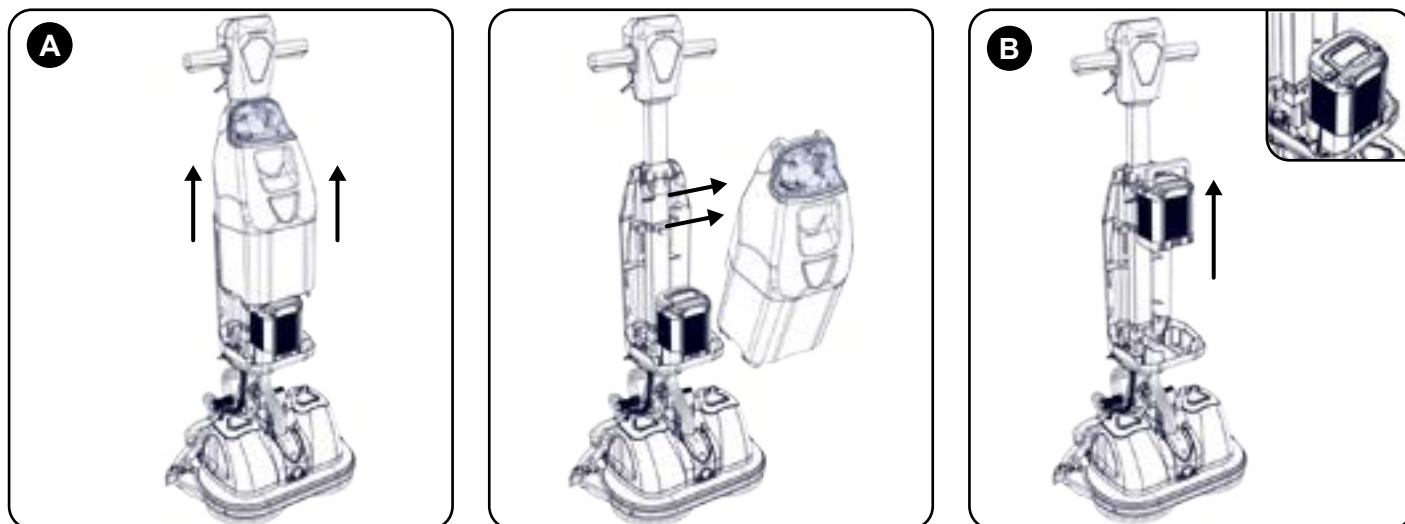

将水箱组件从设备前端取下；此时仅需向上通过水箱组件前端的手柄将水箱组件抬起（A）。

将水箱组件从设备中拉出，并放置在空地上。

入库或充电时可通过电池上的手柄（B）将电池从设备上拆卸下来。

更多关于电池操作与充电的信息，请详细阅读原厂操作说明书中关于电池与蓄电池充电器的章节。

#### 每日

保持设备清洁。

保持毛刷、垫板、刮板与过滤器处于良好的工作状态。

立即更换磨损或破裂的零部件。

每次操作后排空、清洗污水水箱。

#### 每周（每日保养以外的补充）

检查毛刷/垫板与挡泥板，必要时擦拭与清洗。

检查抽吸尖角上刮板刀片的磨损情况，必要时进行清洗。

清洗分离器，包括过滤器，检查密封性能。

用水冲洗系统与过滤器。

TwinTec-  
保养

## 技术数据

型号 - swingo 250micro

垫板/毛刷的重量	垫板/毛刷的压力	清洗区域	毛刷的马达功率	毛刷的转速	垫板/毛刷的重量
12.5 千克	毛刷18.95 克/平方厘米 垫板 20.10 克/平方厘米	1320 平方米/小时 @ 3 千瓦/小时	2 x 200W	140 rpm	2 x 220mm (440mm)

抽吸马达的最大功率	净水水箱的容积	污水水箱的容积	进水	毛重(含储水量与电池重量)	净重(不含水量与电池的重量)	输入功率
100 W	2.2 升	3 升	IPX3	25.5 千克	21.3 千克	500 瓦

待机时长 (电池的使用寿命)	充电时长	尺寸	手臂震动	消除噪声
* 60-80 分钟	* 1 小时 (80%) 2 小时 (100%)	宽度= 520 毫米 长度= 450 毫米 高度= 1200 毫米	≤ 2.5 平方米/秒	LpA ≤ 70 dB(A)

\*待机时长与充电时长可能因环境温度而有所变化。

## 故障排除

故障	原因	解决办法
设备不运转	电池未连接 电池电量低	连接电池 (详见第10页) 为电池充电 (详见第10页)
抽吸系统不运转	抽吸系统未连接	连接抽吸系统 (详见第18页)
吸水效果差	污水箱 已满 刮板水管堵塞 水管接口松动 分离器过滤器堵塞 分离器密封装置老化 分离器密封装置破损 抽吸软管损坏/磨损 刮板刀片破损 电池电量低	清空污水水箱 (详见第24页) 排空水箱并进行清洗 (详见第11页) 妥善固定 (详见第11页) 清洗操作 (详见第21页) 清洗与重新安装 (详见第21页) 更新 (替换件更换详见第21页) 更新 (替换件更换详见第21页) 更新 (替换件更换详见第21页) 更新 (替换件更换详见第21页) 蓄电池充电——详见操作说明书 蓄电池充电器
毛刷/冲洗功能失灵	未安装毛刷 毛刷过载	检查并安装毛刷 (详见第10页) 设备复位与减轻毛刷负载
无水流或水流小	淡水水箱 空 水流设置错误 净水水箱出水口堵塞	注满净水水箱 (详见第13页) 调节水流流量控制器 (详见第15页) 拆卸与清洗 (详见第22页)

# 设备说明

型号铭牌	
1	厂商名称与地址
2	品牌®
3	额定电压
4	系列号
5	清洗作业的最大倾斜角度
6	防水级别
7	CE认证标识
8	WEEE认证标识
9	设备生产年月
10	重量 (待机)
11	提示阅读操作说明书符号
12	设备描述
13	生产日期二维码

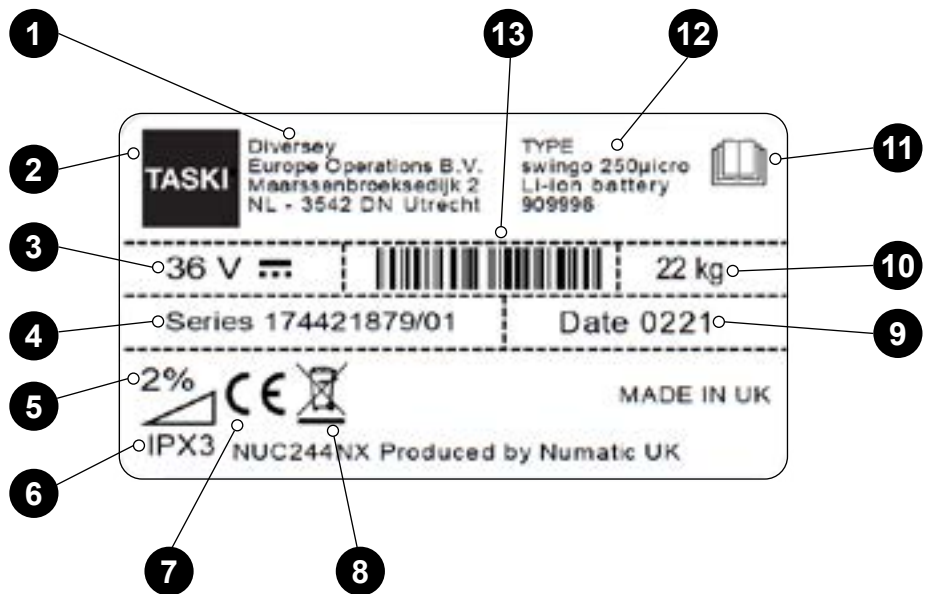

## WEEE (废物、电气和电子设备)

冲洗抽吸设备的配件与包装材料应当按照合理回收的方式进行分类处理。

仅限欧盟国家

冲洗抽吸设备不可作为生活垃圾处置。

根据欧盟条例2012/19/EU号关于电子设备与处置的法律规定。

废弃的冲洗抽吸设备必须按照环保方式进行分类收集。



针对特殊任务可能需要佩戴PSA (个人防护装置)

听力保护装置	安全鞋	安全帽/头盔	防护手套	
防尘/抗过敏保护	防护眼睛	防护服	反光背心	

提示: 为确保佩戴个人防护装置的种类应进行风险评估。

## 有害物质成分:

充电线: H05VV-F x 0.75 平方毫米 x 3 CORE  
 电池类型 100 - 240 伏



组成	范围	搜索
电源线	每日	磨损、裂缝、裂口、暴露线路
毛刷	每日	破损或磨损的毛刷
刮板刀片	每次运行前	磨损的驱动轮辋
过滤器	每次运行前	磨损、裂缝、裂口
水箱	每次运行前	污渍堵塞与残留



## 警告提示

如所有电子设备一样，在操作本设备时应小心谨慎，保证操作安全，采取定期与预防性的维护工作。操作人员必须熟悉设备的正确操作方式。

未定期维护设备或采用错误替换件无法保证设备的安全运转，因此造成的损失制造商不承担任何责任与义务。

订购替换件时，请提供设备铭牌上标注的型号或序列号信息。

小心，设备驻车的平面倾斜度不得超过2%。

儿童或身体机能存在障碍、又或是缺少技能或操作知识的人员不得操作本设备。切勿让儿童玩耍本设备。

仅限使用设备自带或操作说明中规定的毛刷。

其他类型的毛刷可能存在安全风险。

设备配套提供完整的毛刷套件与其他配件。

仅限将毛刷或垫板用于正确用途，应正确操作。

设备必须正确组装，依照安全条例规定进行操作。

采取保护操作员与周边人员安全的必要安全预防措施。

进行冲洗作业时穿戴耐磨的防护鞋。在充满灰尘的工作环境中必须佩戴防护面罩。

设备的清洗、维护与保养、零部件的更换或设备改装（更换用途）前必须首先拆除电池。

无人看守的设备必须注意驻车的方向。

使用清洁剂或其他液体前请阅读制造商提供的相关提示信息。



## 注意

该设备不适合抽吸有害灰尘。

该设备不得停放在户外潮湿的环境中。

该设备是专为室内使用而设计的。

警告该设备适合常规家庭使用以及商业用途，例如酒店、学校、医院、工厂、商店与办公室。该产品符合国际电气技术委员会60335-2-72号要求。



## 注意事项

- 该设备仅限经验丰富的人员拆封/安装。
- 保证设备整洁。
- 保证毛刷处于良好状态。
- 立即更换磨损或破裂的零部件。
- 确保工作区域内无障碍物或驻留人员。
- 注意保持工作区域充足的照明。
- 预先对待清洗区域进行打扫。



## 易忽视项

- 不要使用蒸汽发生器或压力垫圈清洁机器，也不要雨中操作该设备。
- 未经许可或资质认证，请勿对设备进行维修作业。仅限专业人员操作。
- 该设备不得由缺乏经验、未经授权或适当培训的人操作。
- 如果清洁剂储罐未正确连接到机器上，请不要启动设备（如说明所示）。
- 设备在缺少定期维护与保养的情况下无法保障正常无故障且可靠的运转。
- 不要通过电源线驱动正在使用的机器。
- 不要将机器提起或拉到触发器上。仅限操作主转向杆。



## 替换件

零部件编	替换件与配件	零部件编	替换件与配件
909996	电池	911798	球阀组
911334	锂电池充电器	911502	分离器模制件与密封件
912365	充电线（英制）	911931	尼龙刮擦毛刷套件，两件装
912361	充电线（欧制）	912353	红色垫板，10块装
912364	充电线（瑞士标准）	912354	白色垫板，10块装
912363	充电线（南非标准）	912352	绿色垫板，10块装
912360	充电线（澳大利亚标准）	912356	三聚氰胺垫板，2件装
912362	充电线（北美标准）	912355	金刚石垫板，2件装
911518	Serilor刀片组（前端）	911844	驱动盘，2件装
911519	Serilor刀片组（后端）	911500	净水水箱
		911499	污水水箱

## 电路图

### SCHEMATIC

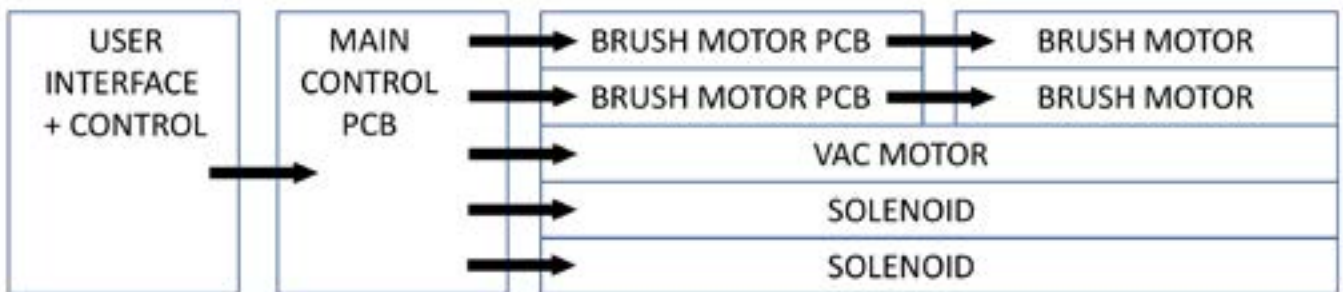



<p><b>AT Diversey</b> <b>Austria Trading GMBH</b> Guglgasse 7-9 1030 Wien Tel (43) 1 605 57 0</p>	<p><b>BE Diversey</b> <b>Belgium BVBA</b> Haachtsesteenweg 672 1910 Kampenhout Tel (32) 16 61 77 06</p>	<p><b>CH Diversey</b> <b>Europe B.V., Utrecht</b> Zweigniederlassung Münchwilen 9542 Münchwilen Tel (41) 71 969 27 27</p>	<p><b>CZ Diversey</b> <b>Ceska republika, s.r.o.</b> K Hájum 1233/2 155 00 Praha 5 Tel (420) 296 357 460</p>
<p><b>DE Diversey</b> <b>Deutschland GmbH &amp; Co. OHG</b> Mallaustrasse 50-56 68219 Mannheim Tel (49) 0800 82 75 473</p>	<p><b>DK Diversey</b> <b>Danmark ApS</b> Teglbuén 10 2990 Nivaa Tel (45) 70 10 66 11</p>	<p><b>ES Diversey</b> <b>España S.L.</b> C/Orense 4, 5 planta 28020 Madrid Tel (34) 91 394 01 75</p>	<p><b>FI Diversey Suomi Oy</b> Valimotie 1 00380 Helsinki Tel (358) 20 747 42 30</p>
<p><b>FR Diversey France S.A.S.</b> 9/11, avenue du Val de Fontenay 94133 Fontenay sous Bois Cédex Tel (33) 1 45 14 76 76</p>	<p><b>GB Diversey Limited</b> Weston Favell Centre NN3 8PD Northampton Tel (44) 1604 405 311</p>	<p><b>GR Diversey Hellas S.A.</b> 5 Himaras St 15125 Marousi Tel (30) 210 638 59 00</p>	<p><b>HU Diversey Ltd.</b> Puskás Tivadar u. 6 2040 Budaors Tel (36) 23 509 100</p>
<p><b>IE Diversey Hygiene Sales Limited</b> Ballyfermont office Westlink industrial estate Kylemore road Dublin 10 Tel (353) 1 626 11 82</p>	<p><b>IT Diversey S.r.L.</b> Via Meucci 40 20128 Milano Tel (39) 02 25 80 32 33</p>	<p><b>MT Forestals Appliances Ltd.</b> <b>The STRand</b> SLM 07 Sliema Tel (356) 21 344 700-7</p>	<p><b>NL Diversey B.V.</b> <b>Maarssebroeksedijk 2</b> P.O. Box: 40441 3542 DN Utrecht Tel (31) 30 247 69 11</p>
<p><b>NO Lilleborg Profesjonell</b> Postboks 673 - Skøyen 0214 Oslo  Tel (47) 815 36 000</p>	<p><b>PL Diversey</b> <b>Polska Sp. Z o.o.</b> Aleje Jerozolimskie 134 02-305 Warsaw  Tel (+48) 161 1700</p>	<p><b>PT Diversey Portugal</b> <b>Sistemas de Higiene e Limpeza Unipessoal Lda</b> Rua Victor Câmara, Edifício Q61 D. Amélia, 1º andar, Lado B - Quinta da Fonte 2770-229 Paço de Arcos Tel (351) 2 191 57 000</p>	
<p><b>RO Diversey Romania S.R.L.</b> Baneasa Business Center, Etaj 5 Sos. Bucuresti - Ploiesti 17-21 Sector 1, Bucuresti Tel (40) 21 233 3894</p>	<p><b>RU LLC Diversey</b> 125445, Russia, Moscow 24 D Smolnaya str, Meridian Commercial Tower 2d floor Tel (7) 095 970 17 97</p>	<p><b>SV Diversey Sverige AB</b> Liljeholmsvägen 18 Box 47313 10074 Stockholm Tel (46) 877 99 300</p>	<p><b>SK Diversey Slovensko s.r.o</b> Rybničná 40 83106 Bratislava  Tel (421) 2 4445 4895</p>
<p><b>SL Diversey d.o.o.</b> Trzaska cesta 37a 2000 Maribor  Tel (386) 2 320 7000</p>	<p><b>TR Diversey Sanayi ve Ticaret A.S.</b> içerenköy Mahallesi Bahçelerarası Sok. No: 43 34752 Ataşehir / İstanbul, Türkiye Tel (90) 216 57 86 400</p>	<p><b>AR Beautat Business Park</b> Butat UI Amal, Office No 13 P.O. Box no 12148 Jeddah 21473, Saudi Arabia</p>	<p><b>ZH Diversey Cleaning Technology (Shanghai) Co., Ltd.</b> 3/F., China Information Technology Center, 455 Fu Shan Road, <b>Shanghai 200122, China</b></p>
<p><b>US Diversey</b> 2415 Cascade Pointe Boulevard Charlotte, NC USA, 28277  Tel 1-800-827-5487</p>	<p><b>CA Diversey</b> 3755 Laird Road Mississauga, Ontario CANADA L5L 0B3  Tel 1-800-827-5487</p>		