

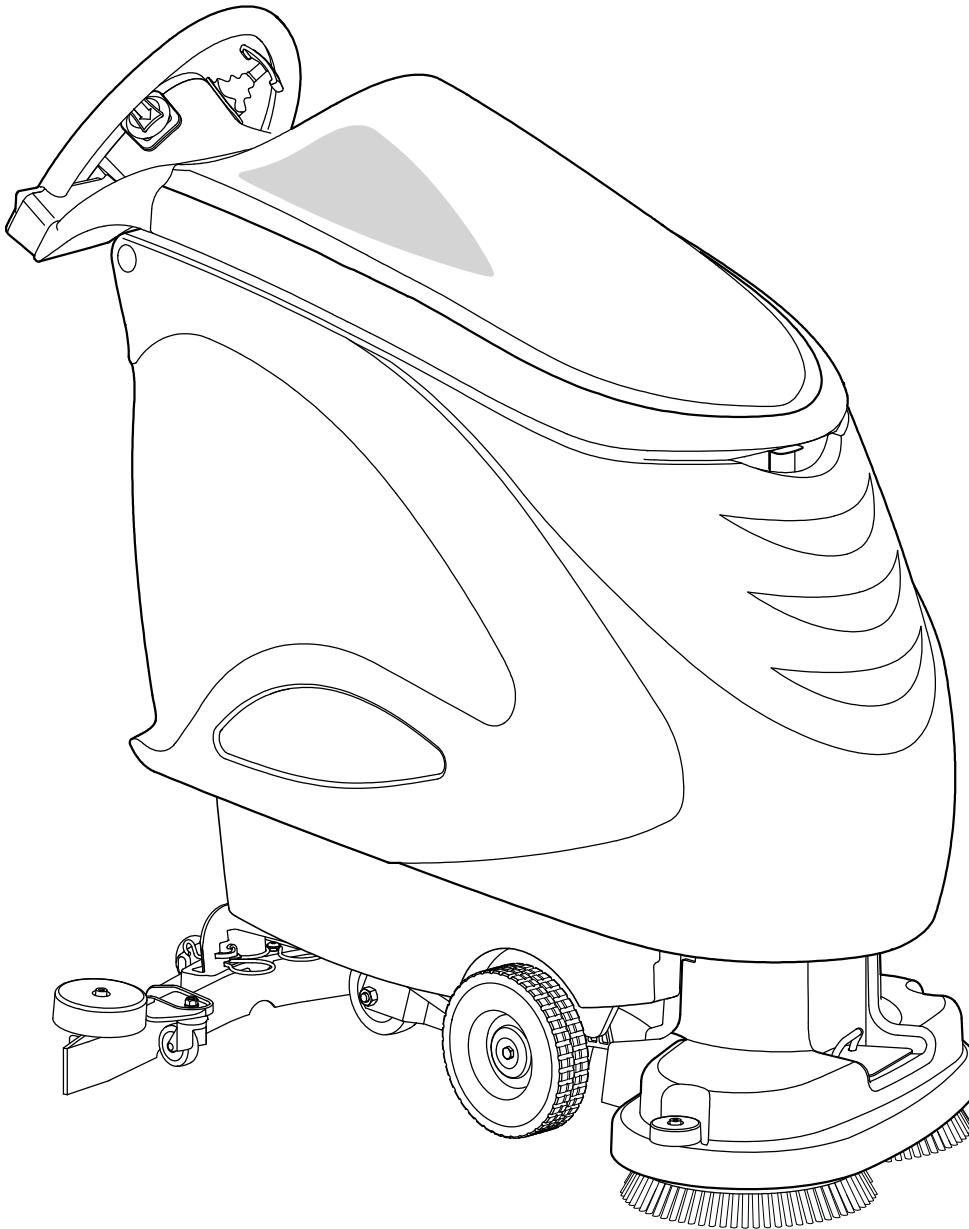

TASKI

swingo 755B/855B/955B/1255B Power



BG	.2
CS	.19
DA	.35
DE	.51
EN	.68
ES	.85
ET	.102
FI ...	118
FR	.134
GR	151
HR	.168
HU	.184
IT ...	200
LT ..	216
LV	.232
NL	.248
NO	264
PL	.280
PT	.296
RO	313
SK	.329
SL	.345
SV	.361
TR	.377
ZH	.393



DOWNLOAD
Instructions of Use
for TASKI machines



EO декларация за съответствие	EU Vaatimustenmukaisuusvakuutus	EUKonformitetserklæringen	ES vyhlásenie o zhode
Prohlášení o shodě EU	Déclaration de conformité UE	Deklaracji zgodności EU	AB Uygunluk Beyanı
EU-overensstemmelseserklæring	EU izjava o skladnosti	Declaração de Conformidade da UE	Izjava o usaglašenosti sa standardima EU
EG-Konformitätserklärung	EK-megfelelőségi nyilatkozat	Declarație de conformitate	
Δήλωση συμμόρφωσης EK	Dichiarazione di Conformità UE	Заявление о соответствии стандартам EC	
EU Declaration of Conformity	EK atbilstības deklarācija	EU-konformitetsförklaringen	
EÜ vastavusdeklaratsioon	EB atitikties deklaracija	Izjava EU o skladnosti	
Declaración de Conformidad UE	EU-conformiteitsverklaring		

Product: **Scrubber drier for commercial use
swingo 755B / 855B / 955B / 1255B Power**

Type: **CO755.1 | CO855.1 | CO955.1 | CO1255.1**

Serial Number: **Refer to the rating label on the machine**

Trademark:



Manufacturer

Diversey Europe Operations B.V., Maarssenbroeksedijk 2, NL - 3542 DN Utrecht

Produced by

Diversey Switzerland Production GmbH, Eschlikonerstrasse, 9542 Münchwilen TG, Switzerland

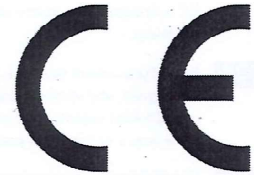

BG Декларираме, че посочените по-горе модели са произведени съгласно следните директиви и стандарти. При изменение на продукта, което не е съгласувано с нас, тази декларация губи своята валидност.

CZ Tímto prohlašujeme, že výše uvedené modely byly vyrobeny ve shodě s následujícími směrnici a normami. V případě změny výrobku, která nebyla námi odsouhlasena, ztrácí toto prohlášení svou platnost.

DA Hermed erklærer vi, at ovenstående modeller er blevet fremstillet i henhold til følgende retningslinjer og standarder. I tilfælde af ændringer af produktet, som vi ikke har godkendt, bortfalder gyldigheden af denne erklæring.

DE Hiermit erklären wir, dass die oben erwähnten Modelle gemäß den folgenden Richtlinien und Normen hergestellt wurden. Bei einer nicht mit uns abgestimmten Änderung des Produktes verliert diese Erklärung ihre Gültigkeit.

EL Με την παρούσα δηλώνουμε ότι τα παραπάνω αναφερόμενα μοντέλα έχουν κατασκευαστεί σύμφωνα με τις ακόλουθες Οδηγίες και τα ακόλουθα πρότυπα. Σε περίπτωση τροποποίησης του προϊόντος χωρίς τη συγκατάθεσή μας, η παρούσα δήλωση θα καταστεί άκυρη.

ET Käesolevaga kinnitame, et ülalpool nimetatud mudelid on toodetud vastavuses järgmistele direktiivide ja standarditega. Käesolev kinnitus kaotab kehtivuse, kui toodet muudetakse meiega kooskõlastamata.

EN We herewith declare that the aforementioned models were manufactured in accordance with the following guidelines and standards. In the event of a product amendment which was not cleared by us, this declaration shall no longer be valid.

ES Por la presente, declaramos que los modelos arriba indicados fueron fabricados conforme a las siguientes directivas y normas. En caso de realizar una modificación no autorizada por nosotros, esta declaración pierde su validez.

FI Täten vakuutamme, että yllä mainitut mallit on valmistettu seuraavien direktiivien ja normien mukaisesti. Mikäli tuotetta muutetaan ilman meidän antamaa lupaa, tämä ilmoitus lakkaa olemasta voimassa.

FR Nous déclarons par la présente que les modèles susmentionnés ont été fabriqués selon les directives et normes suivantes. Cette déclaration perd sa validité si le produit est modifié sans notre consentement.

HR Ovime izjavljujemo da smo gore navedene modele proizveli prema sljedećim direktivama i normama. U slučaju neovlaštene izmjene proizvodna prestaje valjanost ove izjave.

HU Ezennel kijelentjük, hogy a fent említett modellek az alábbi előírásoknak és szabványoknak megfelelően készültek. Amennyiben olyan módosítás történik a terméken, amelyet előzetesen nem egyeztettek velünk, akkor a jelen nyilatkozat érvényét veszti.

IT Con la presente dichiariamo che i modelli citati sopra sono stati realizzati conformemente alle seguenti norme e direttive. In caso di modifica del prodotto senza la nostra autorizzazione, questa dichiarazione non sarà più valida.

LV Ar šo apliecinām, ka iepriekš minētie modeļi ir izgatavoti atbilstoši šādām direktīvām un normatīviem. Ja tiek veikta ar mums nesaskaņota izstrādājuma izmaiņšana, šī deklarācija nav derīga.

LT Pareiškiame, kad minėti modeliai buvo pagaminti vadovaujantis nurodytomis direktyvomis ir standartais. Ši deklaracija netenka galios, jei gaminys pakeičiamas nesuderinus jo pakeitimų su mumis.

NL Hiermee verklaren we dat de hierboven vermelde modellen in overeenstemming met de volgende richtlijnen en normen worden vervaardigd. In geval van een niet met ons overeengekomen wijziging van het product, verliest deze verklaring haar geldigheid.

NO Vi erklærer herved at de ovennevnte modellene er produsert iht. følgende retningslinjer og standarder. Ved endringer av produkter som ikke er godkjent fra oss, bortfaller denne erklæringen.

PL Niniejszym deklarujemy, że wyżej wymienione modele zostały wyprodukowane zgodnie z niżej wymienionymi dyrektywami i normami. W przypadku dokonania niezgodnych z nami zmian w produkcie niniejsza deklaracja traci ważność.

PT Por este meio declaramos que os modelos acima mencionados foram fabricados de acordo com as seguintes directivas e normas. Em caso de uma alteração do produto que não tenha sido autorizada por nós, esta declaração perde a sua validade.

RO Prin prezenta declarăm că modelele menționate mai sus, sunt produse în conformitate cu următoarele directive și norme. La o modificare a produsului care nu a fost aprobată de noi în prealabil, această declarație își pierde valabilitatea.

RU Настоящим мы заявляем, что указанные выше модели изготовлены в соответствии с требованиями следующих Директив и стандартов. В случае несогласованного с нами изменения изделия настоящее заявление становится недействительным.

SL Izjavljamo, da so bili zgoraj navedeni modeli izdelani v skladu z navedenimi smernicami in normami. V primeru spremembe izdelka, ki ni bila potrjena z naše s strani, ta izjava ni več veljavna.

SK Týmto vyhlasujeme, že uvedené modely boli vyrobené v zhode s nasledujúcimi smernicami a normami. V prípade zmeny výrobku, ktorá s nami nebola konzultovaná, stráca toto vyhlásenie svoju platnosť.

SV Härmed förklarar vi att ovan nämnda modell uppfyller följande riktlinjer och normer. Vid av oss ej godkända ändringar på produkten upphör denna förklaring att gälla.

TR Yukarıda belirtilen modellerin aşağıdaki yönergelere ve standartlara uygun olduğunu beyan ederiz. Üründe yapılan herhangi bir değişikliki bu beyanı geçersiz kılar.

YU Ovim putem izjavljujemo da su gore navedeni modeli proizvedeni u skladu sa sledecim smernicama i standardima. U slučaju izmena na proizvodu koje nisu dogovorene s nama, ova izjava ne važi.

Applicable EU Directives:

Directive 2006/42/EC | Directive 2014/30/EU

Harmonised standards:

EN 60335-1: 2012+A11:2014 / EN 60335-2-72: 2012 / EN 62233: 2008 / EN 55012: 2007+A1: 2009 / EN 55014-2: 1997+A1: 2001+A2: 2008 /

BG Предприети са вътрешни мерки, за да се гарантира, че продуктите винаги съответстват на изискванията на най-новите регламенти на ЕС и стандартите, които са действащи в момента.	FR Des mesures internes ont été prises pour garantir que les produits répondent toujours aux exigences des règlements les plus récents de l'UE et aux normes actuellement en vigueur.	PT Foram tomadas medidas internas para assegurar que os produtos cumprem sempre os requisitos dos mais recentes regulamentos da UE e os padrões actualmente em vigor.
CZ Byla přijata interní opatření, jejichž cílem je zabezpečit, aby výrobky vždy odpovídaly požadavkům nejnovějších pravidel EU a norem, které jsou v současnosti používány.	HR Poduzete su interne mjere koje osiguravaju da proizvodi uvijek ispunjavaju zahtjeve najnovijih propisa i trenutno važećih normi EU-a.	RO S-au luat măsuri interne pentru a asigura faptul că produsele corespund întotdeauna cerințelor ultimelor directive UE și normelor în vigoare.
DA Der skal træffes interne foranstaltninger for at sikre, at produktet altid lever op til kravene i de nyeste EU-direktiver og de gældende standarder.	HU A vállalaton belül megtették a megfelelő intézkedéseket, hogy a termék minden esetben megfeleljenek a legújabb uniós előírásoknak és az aktuálisan használatban lévő szabványoknak.	RU Внутренние меры приняты с целью обеспечения постоянного соответствия изделий требованиям последних директив ЕС и применяющихся в настоящее время стандартов.
DE Es wurden interne Massnahmen ergriffen, um sicherzustellen, dass die Produkte in jedem Fall den Anforderungen der aktuellen EU Vorschriften sowie den aktuell geltenden Normen entsprechen.	IT Sono state prese misure interne per assicurare che i prodotti siano sempre conformi ai requisiti degli ultimi regolamenti UE e agli standard attualmente vigenti.	SL S sprejetimi notranjimi ukrepi zagotavljamo, da so izdelki vedno v skladu s predpisi EU in trenutno veljavnimi standardi.
EL Έχουν ληφθεί εσωτερικά μέτρα, προκειμένου να διασφαλιστεί ότι τα προϊόντα θα πληρούν πάντα τις απαιτήσεις των πιο πρόσφατων Κανονισμών της ΕΕ και των εφαρμοζόμενων προτύπων.	LV Izstrādājumu pastāvīga atbilstība jaunāko EK normatīvu un spēkā esošo standartu prasībām tiek nodrošināta, veicot iekšējos pasākumus.	SK Prijali sa interné opatrenia, ktorých cieľom je zabezpečiť, aby výrobky vždy zodpovedali požiadavkám najnovších pravidiel EÚ a noriem používaných v súčasnosti.
ET Selleks, et alati tagada toodete vastavus uusimate ELi määruste ja praegu kehtivate standarditega, on võetud sisemeetmeid.	LT Buvo imtasi vidaus priemonių siekiant užtikrinti, kad gaminiai visuomet atitiktų naujausių ES reglamentų ir šiuo metu taikomų standartų reikalavimus.	SV Interna åtgärder har vidtagits för att försäkra att produkterna alltid uppfyller kraven i de senaste EU-bestämmelserna och de aktuella standardmåtten.
EN Internal measures have been taken to ensure that the products always correspond to the requirements of the latest EU Regulations and the standards that are currently in use.	NL Er werden interne maatregelen genomen om te verzekeren dat de producten steeds in overeenstemming zijn met de vereisten van de laatste EU-verordeningen en de normen die momenteel in gebruik zijn.	TR Ürünün daima son AB Yönergeleri ve yürürlükteki standartların gerekliliklerine uygun olması için dahili önlemler alınmıştır.
ES Se han adoptado medidas internas para garantizar que los productos siempre cumplen con los requisitos de los últimos reglamentos de la UE y las normas que se aplican actualmente.	NO Det har blitt implementert interne tiltak for å sikre at produktet alltid er i samsvar med kravene til de nyeste EU-bestemmelsene og standardene som brukes til enhver tid.	YU Produzete su interne mere da se obezbedi da proizvodi uvek odgovaraju zahtevima najnovijih propisa EU i standardima koji su trenutno u upotrebi.
FI Sisäisiä ohjeita ja toimenpiteitä on noudatettu sen varmistamiseksi, että tuote vastaa aina viimeisimpien EU-asetusten vaatimuksia ja voimassaolevia standardeja.	PL Podjęto wewnętrzne działania w celu zagwarantowania, że produkty będą zawsze spełniać wymagania aktualnie obowiązujących przepisów unijnych i norm.	

Authorized signatory:



Andreas Bosch
Executive Director Machines and Robotics

Diversey
Diversey Europe B.V., Utrecht
Zweigniederlassung München
Eschlikonerstrasse
CH-9542 Münchenwilen

Münchenwilen ,dated 03.02.2020

Responsible for technical file:

Andreas Bosch
Executive Director Machines and Robotics
Diversey Europe B.V. Utrecht
Zweigniederlassung Münchenwilen
Eschlikonerstrasse
9542 Münchenwilen - Switzerland

CE first applied: 10.2009

The signatories act on behalf of company management and with full power of attorney.

IT Traduzione delle Istruzioni d'uso originali



Leggere attentamente le istruzioni d'uso e di sicurezza prima della prima messa in servizio. Conservare le presenti istruzioni d'uso con cura e a portata di mano per una rapida consultazione in qualsiasi momento.

Spiegazione dei simboli

STOP Pericolo:

Questo simbolo indica informazioni importanti. Il mancato rispetto di queste note può condurre a pericolo per le persone e/o a gravi danni materiali!

⚠ Attenzione:

Questo simbolo indica informazioni importanti. Il mancato rispetto di queste note può condurre a pericolo per le persone e/o a gravi danni materiali!

⚠ Attenzione:

Questo simbolo indica informazioni importanti. Il mancato rispetto di queste note può portare a malfunzionamenti e danni materiali!

i Nota:

Questo simbolo indica informazioni importanti relative all'uso efficiente del prodotto. Il mancato rispetto di queste note può portare a malfunzionamenti!

Indice

Istruzioni di sicurezza	200
Prodotti per la pulizia	201
Ulteriori documenti	201
Struttura	202
Batterie	203
Prima della messa in servizio	205
Inizio del lavoro	207
Fine operazioni	208
Assistenza, cura e manutenzione	210
Guasti	212
Dati tecnici	213
Accessori	214
Trasporto	214
Smaltimento	214
Dimensioni della macchina	215

Corretto utilizzo

Le macchine sono destinate ad un uso commerciale (ad esempio in hotel, scuole, ospedali, fabbriche, centri commerciali, uffici, ecc.). La macchina va utilizzata per la pulizia a umido di rivestimenti di pavimenti duri rispettando scrupolosamente le istruzioni d'uso. Queste macchine sono progettate esclusivamente per l'uso interno.

⚠ Attenzione:

La macchina non va utilizzata per la lucidatura, l'oliatura e la ceratura, la pulizia di tappeti e l'aspirazione della polvere. La pulizia a umido di parquet e pavimenti in laminato con questa macchina è a proprio rischio e pericolo.

STOP Pericolo:

Le modifiche alla macchina non autorizzate da Di-versey portano all'invalidazione dei simboli di sicurezza e della conformità CE. Un impiego della macchina contrario al suo corretto utilizzo potrebbe comportare danni alle persone, alla macchina e all'ambiente di lavoro. In tali casi decadono normalmente tutti gli eventuali diritti di garanzia e di assicurazione.

Istruzioni di sicurezza

Le macchine TASKI sono conformi, per progettazione e costruzione, ai requisiti rilevanti essenziali di sicurezza e di salute delle direttive CE e recano pertanto la marcatura CE.

STOP Pericolo:

La macchina deve essere utilizzata solo da persone che siano adeguatamente formate a tale scopo o abbiano dimostrato la loro capacità di operare e siano espressamente autorizzate a usare la macchina.

STOP Pericolo:

La macchina non deve essere utilizzata da persone con capacità fisiche, sensoriali o mentali ridotte, inclusi bambini, o che manchino di esperienza o conoscenza della macchina stessa.

I bambini devono essere sorvegliati per assicurarsi che non giochino con la macchina.

STOP Pericolo:

La macchina non può essere utilizzata in ambienti in cui sono immagazzinati o trattati materiali potenzialmente esplosivi e infiammabili (ad esempio benzina, solventi, olio, polvere, ecc.).

I componenti elettrici o meccanici possono provocare l'ignizione di queste sostanze.

STOP Pericolo:

La macchina non va utilizzata per l'aspirazione di sostanze tossiche, nocive, corrosive o irritanti (ad esempio, polveri nocive, ecc.) o di liquidi infiammabili. Il sistema di filtraggio non è in grado di filtrare sostanze di questo tipo in maniera sufficiente.

Non si possono escludere possibili danni per la salute degli utenti e di terzi.

STOP Pericolo:

Prestare attenzione alle condizioni locali, a terze persone e ai bambini. In particolare, è necessario rallentare nei pressi di angoli ciechi, come ad esempio prima di porte o curve.

STOP Pericolo:

Non è consentito trasportare altre persone e oggetti con questa macchina.

STOP Pericolo:

In caso di malfunzionamenti o difetti, o dopo una collisione o una caduta, la macchina deve essere controllata da personale autorizzato prima di riprenderne l'uso. Lo stesso vale se la macchina viene lasciata all'aperto, immersa in acqua o esposta all'umidità.

STOP Pericolo:

In caso di danni alle parti di sicurezza, come la copertura spazzole, il cavo di alimentazione principale o i coperchi che consentono l'accesso alle parti in tensione, la macchina deve essere spenta immediatamente!

STOP Pericolo:

La macchina non deve sostare, né essere parcheggiata o immagazzinata in pendenza.

STOP Pericolo:

Quando si lavora sulla macchina, quest'ultima deve essere spenta e la chiave deve essere estratta.

STOP Pericolo:

La macchina non deve essere utilizzata in spostamento su pendenze superiori a >2%. Le pendenze vanno affrontate a una velocità di marcia ridotta e utilizzando la "modalità tartaruga", in modo tale che sia possibile garantirne l'arresto sicuro.

Le sterzate brusche su pendenze possono compromettere la stabilità della macchina e sono pertanto vietate. Pericolo di incidente.

STOP Pericolo:

La macchina deve essere utilizzata solo su un piano stabile, fisso e con una capacità portante sufficiente.

Il mancato rispetto può comportare il pericolo di incidente.

Attenzione:

La macchina può essere usata e immagazzinata solo in un ambiente asciutto, privo di polvere e a temperature comprese fra +10 °C / + 50 °F e +35 °C / + 95 °F.

Attenzione:

Le riparazioni di parti meccaniche o elettriche della macchina devono essere eseguite esclusivamente da personale autorizzato che conosca tutte le norme di sicurezza pertinenti.

Attenzione:

Devono essere utilizzati solo gli accessori (spazzole, pad, ecc.) definiti nelle presenti istruzioni d'uso come "Accessori" o consigliati da un consulente TASKI. Altri accessori possono pregiudicare la sicurezza e le funzioni della macchina.

Attenzione:

Anche le norme nazionali per la tutela delle persone e la prevenzione degli infortuni, nonché le istruzioni per l'uso dei detergenti del produttore, devono essere pertanto rispettate.

Attenzione:

Spegnere immediatamente il gruppo aspiratore se dalla macchina fuoriesce schiuma o liquido!

Attenzione:

Questa macchina può essere utilizzata solo con batterie adatte e con caricabatterie testati.

Attenzione:

La macchina deve essere protetta contro l'uso non autorizzato. Pertanto estrarre sempre la chiave prima di allontanarsi dalla macchina, oppure conservarla in un vano chiuso.

Nota:

Le macchine e gli apparecchi TASKI sono progettati in modo che, secondo lo stato attuale delle conoscenze, possano essere esclusi rischi per la salute a causa del rumore o delle vibrazioni. Vedere le informazioni tecniche a pagina 213.

Prodotti per la pulizia

Nota:

Le macchine TASKI sono progettate in modo da ottenere i migliori risultati di pulizia con i prodotti per la pulizia TASKI. Altri prodotti per la pulizia possono causare un malfunzionamento o danni alla macchina o all'ambiente. Per questo motivo, si consiglia di utilizzare solo prodotti per la pulizia TASKI.

I guasti che sorgono a causa di prodotti per la pulizia errati non sono coperti dalla garanzia.

- Per ulteriori informazioni rivolgersi al proprio partner di assistenza TASKI.

Ulteriori documenti

Nota:

Lo schema elettrico di questa macchina si trova nella lista delle parti di ricambio.

- Contattare il servizio clienti per maggiori informazioni.

Nota:

Queste istruzioni d'uso come tutte le istruzioni d'uso per le macchine TASKI sono disponibili presso il seguente sito web:

www.taski.com/instructions-use

Struttura

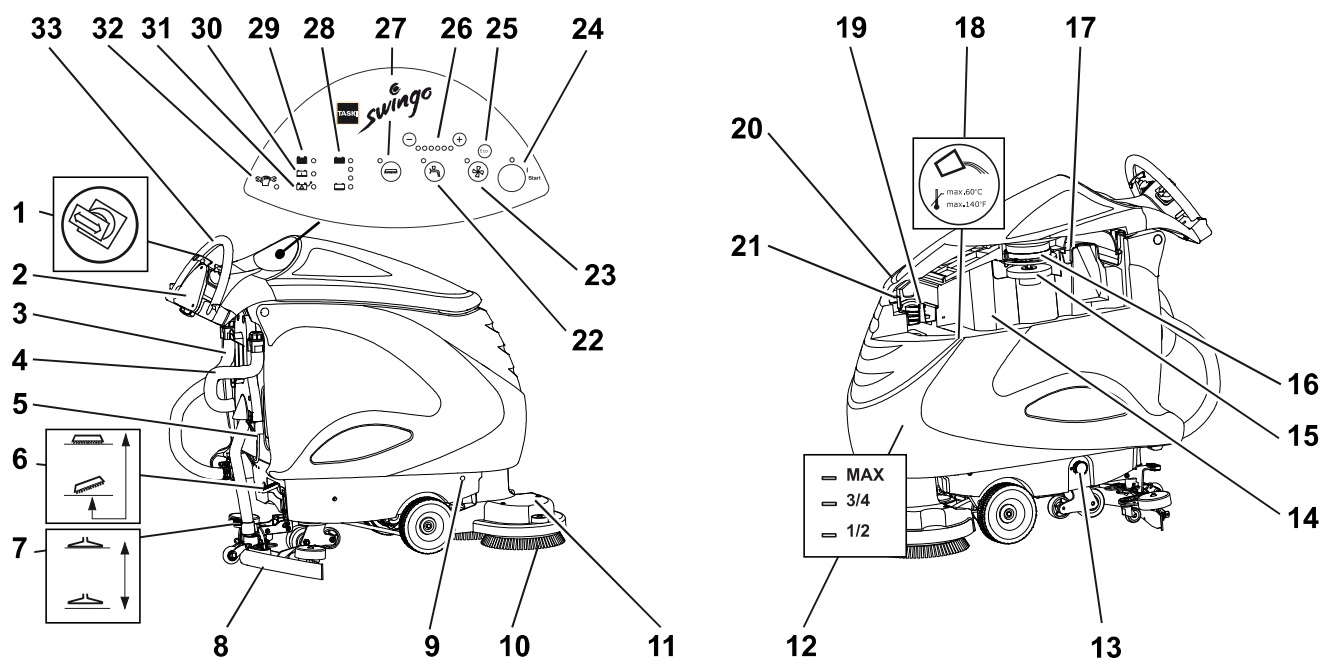

- 1 Combinatore di comando
- 2 Contaore (opzionale)
- 3 Tubo di svuotamento soluzione di pulizia (coperchio blu)
- 4 Tubo di svuotamento acqua sporca (coperchio rosso)
- 5 Dispositivo scollegamento batterie (codifica)
- 6 Variante: Pedale gruppo spazzole accessorio
- 7 Pedale gruppo spazzole succhiatore
- 8 Succhiatore
- 9 Opzione: Blocco vano batterie
- 10 Accessorio (spazzole, pad, ecc.)
- 11 Gruppo spazzola
- 12 Indicatore livello di riempimento
- 13 Filtro serbatoio acqua pulita
- 14 Serbatoio di recupero
- 15 Galleggiante (protezione troppo-pieno serbatoio di recupero)
- 16 Filtro aspirazione
- 17 Filtro a setaccio
- 18 Serbatoio acqua pulita
- 19 Dosatore
- 20 Coperchio serbatoio
- 21 Sblocco chiusura serbatoio
- 22 Pulsante immissione soluzione di pulizia (ON/OFF)
- 23 Pulsante gruppo succhiatore (ON/OFF)
- 24 Interruttore a chiave
- 25 Pulsante modalità ECO (ON/OFF)
- 26 Chiavi di sicurezza quantità (+/-) immissione soluzione di pulizia
- 27 Pulsante azionamento accessorio ON/OFF (solo per 1255B EBU)
- 28 Indicatore batterie
- 29 L'indicatore batterie è carico
- 30 L'indicatore batterie viene caricato
- 31 Indicatore guasto batteria/alimentatore
- 32 Indicatore led di servizio
- 33 Impugnatura di guida

Batterie

Batterie consentite

Per il funzionamento della macchina sono necessarie batterie di trazione (non set batterie acido, d'avviamento o batterie portatili). Si consigliano batterie di trazione pure. Solo tali batterie garantiscono una lunga durata.

Le batterie di trazione sono prodotte sigillate ed esenti da manutenzione (VRLA) (Gel, AGM, PureLead, litio). Per ogni tipo di batteria installata, la macchina deve essere adattata di conseguenza.

Ogni batteria offre una durata diversa e differenti caratteristiche prestazionali.

La programmazione della macchina e del caricabatterie deve essere effettuata dopo l'installazione delle batterie o in caso di cambio del tipo di batteria e/o del produttore e prima della messa in servizio.

Un'impostazione errata può causare il guasto prematuro delle batterie.

i Nota:

Non utilizzare batterie diverse e le batterie vecchie insieme a quelle nuove o difettose.

i Nota:

Le batterie vecchie e / o difettose devono essere smaltite correttamente. Vedere le informazioni a pagina 214

Misure di sicurezza nell'uso delle batterie



Le batterie contengono acido. Durante la manutenzione, l'installazione e la rimozione del set batterie acido, è necessario indossare occhiali protettivi.



Lavare/sciacquare con abbondante acqua gli occhi o la pelle se colpiti da spruzzi di acido. Successivamente consultare un medico. Gli indumenti devono essere risciacquati con acqua.



Durante la ricarica delle batterie si crea una miscela di gas pericolosa. Tenere lontano le fiamme libere o gli oggetti incandescenti!



Non fumare!



Pericolo di incendio!



Attenzione! Le batterie sono sempre sotto tensione, pertanto è vietato appoggiarvi sopra oggetti metallici.

⚠ Attenzione:

Tenere le batterie pulite e asciutte. Rimuovere subito l'acido o l'acqua fuoriuscita (set batterie acido).

- Indossare guanti di protezione.

⚠ Attenzione:

Le batterie devono essere installate solo dai centri di assistenza autorizzati o da professionisti Diversy e secondo lo schema elettrico.

Il montaggio o il collegamento non corretto possono provocare lesioni gravi, causare esplosioni e seri danni alla macchina e all'ambiente.

⚠ Attenzione:

Durante il caricamento delle batterie, deve essere garantita una ventilazione adeguata.

i Nota:

Osservare anche la scheda tecnica di sicurezza del produttore della batteria.

i Nota:

Osservare anche le istruzioni d'uso del produttore della batteria.

⚠ Attenzione:

Per effettuare la manutenzione, le batterie devono essere rimosse dalla macchina!

Schema di connessione della batteria

swingo 755B/855B/955B Power (Gel)

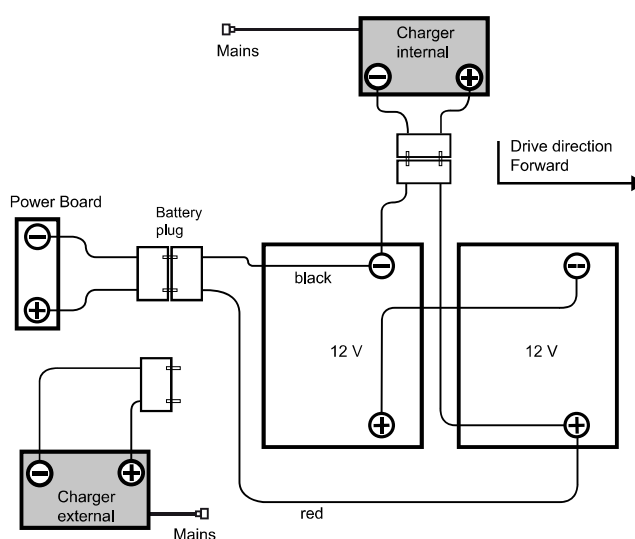

swingo 1255B Power (Gel)

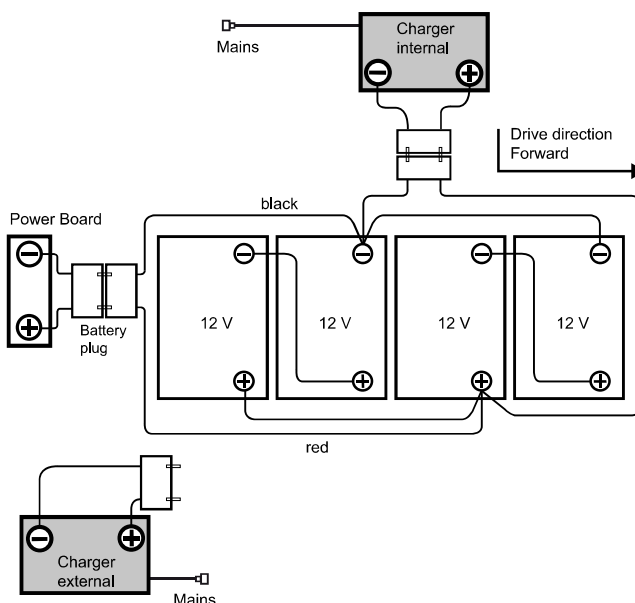

swingo 755B/855B/955B Power (Lithium 50Ah)

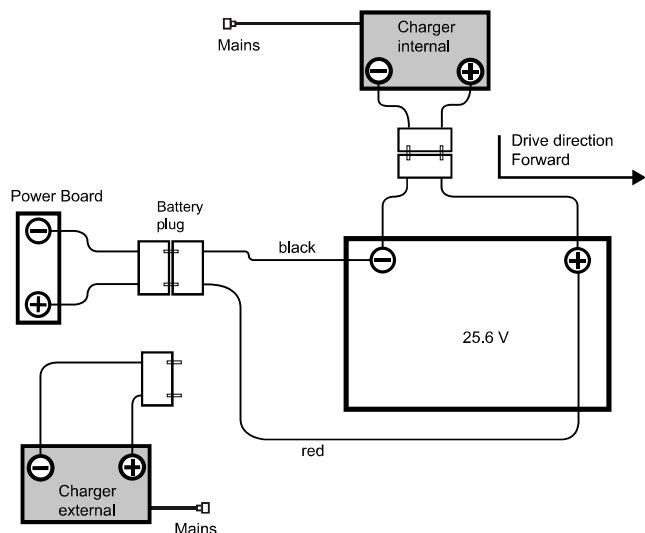

swingo 755B/855B/955B/1255B Power (Lithium 100Ah)

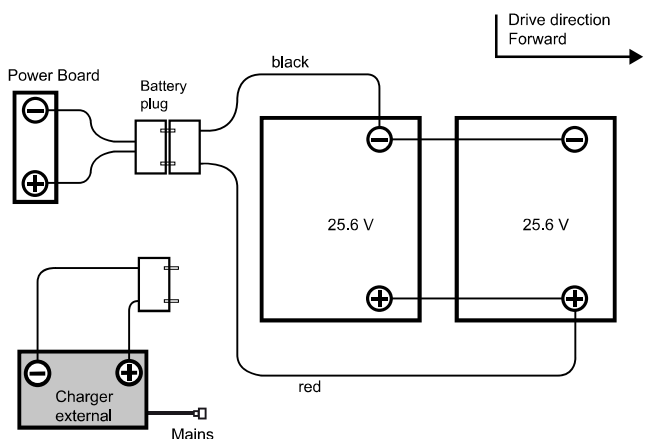

In caso d'emergenza

STOP Pericolo:

In caso d'emergenza (comportamento improprio della macchina), il dispositivo scollegamento batterie deve essere rimosso.

Ricarica

⚠ Attenzione:

Rispettare le istruzioni d'uso del produttore del caricabatterie esterno.

⚠ Attenzione:

Ogni tipo di batteria e/o produttore di batterie richiede una caratteristica di carica differente.

Una caratteristica di carica errata o l'utilizzo improprio di un caricabatterie si tradurranno in un guasto prematuro o nella rapida distruzione delle batterie.

i Nota:

I caricabatterie incorporati disponibili come optional si adattano alle dimensioni della batteria e includono più curve di caricamento impostate in fabbrica o dal tecnico di assistenza TASKI per le batterie consigliate. Tale requisito vale anche in caso di utilizzo di caricabatterie fissi (esterni). Tale requisito vale anche in caso di utilizzo di caricabatterie fissi (esterni).

⚠ Attenzione:

Ricariche brevi e ripetute possono danneggiare le batterie in modo permanente.

- Indicazione approssimativa: Prima di una ricarica, deve essere utilizzato almeno il 20% circa della capacità disponibile.

⚠ Attenzione:

Per raggiungere il loro ciclo di vita massima, le batterie di trazione devono essere sottoposte a un ciclo di ricarica completo (12-16 ore) per 2 volte alla settimana.

⚠ Attenzione:

Prima di un lungo arresto della macchina, le batterie devono essere sottoposte a un ciclo di ricarica completo. Il caricabatterie viene poi rimosso dalla macchina o dalla rete. Le batterie si scaricano da sole col tempo. A seconda del tipo, devono essere ricaricate dopo 3-6 mesi.

- Prima di rimettere in servizio le batterie, esse devono essere nuovamente sottoposte a un ciclo di ricarica completo.

⚠ Attenzione:

Per un arresto prolungato della macchina, rimuovere il dispositivo di scollegamento delle batterie.

Ricarica con un caricabatterie esterno

i Nota:

Utilizzare esclusivamente caricabatterie consigliati dal produttore di batterie e certificati SELV (bassissima tensione di protezione).

STOP Pericolo:

Non collegare alla macchina il caricabatterie mentre è ancora sotto tensione (caricabatterie alimentato).

In caso contrario, l'utente può subire lesioni da corrente elettrica.

⚠ Attenzione:

Il cavo del caricabatterie trasmette correnti elevate. Se ci sono segni di danni alle spine, ai cavi o ai dispositivi di connessione, il caricabatterie non deve essere utilizzato.

- Collegare il caricabatterie esterno alla spina di carica della batteria della macchina.

i Nota:

Assicurarsi che la spina sia inserita fino al blocco d'arresto, per garantire un buon contatto elettrico.

i Nota:

Verificare che il caricabatterie inserito abbia avviato la procedura di ricarica.

i Nota:

Durante la ricarica, tutte le funzioni della macchina sono disabilitate.

Ricarica con caricabatterie incorporato (opzionale)

⚠ Attenzione:

La macchina deve essere spenta (interruttore principale) e il dispositivo di scollegamento batterie deve essere rimosso.

- Rimuovere il cavo di alimentazione principale e collegarlo ad una presa (con fusibile ad azione ritardata).

Dopo che la carica è completa

⚠ Attenzione:

Spegnere il caricabatterie prima di scollegare il collegamento alle batterie.

Scollegare il caricabatterie quando è acceso può causare un'esplosione nel vano batterie.

- Riporre il cavo di alimentazione principale del caricabatterie incorporato (opzionale) nello spazio previsto.
- Tenere il cavo del caricabatterie asciutto e protetto contro i danni.

⚠ Attenzione:

Il cavo del caricabatterie trasmette correnti elevate.

- Se ci sono segni di danni alle spine, ai cavi o ai dispositivi di connessione, il caricabatterie non deve essere utilizzato.

Manutenzione e cura delle batterie aperte (set batterie acido)

i Nota:

La cura delle batterie esenti da manutenzione è limitata al rispetto del corretto processo di caricamento e della curva di caricamento impostata correttamente.

Aprire il vano batterie per la manutenzione

- La macchina deve essere spenta.

⚠ Attenzione:

Prima di aprire il vano batterie è necessario accertarsi che entrambe le aree dei serbatoi siano vuote.

- Interrompere il collegamento batteria-macchina nel dispositivo scollegamento batterie.

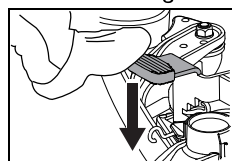

- Abbassare il succhiatore.

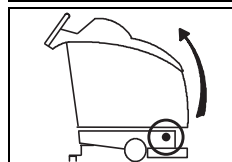

- In basso a sinistra e a destra sulla parte anteriore della macchina si trova lo sblocco per il vano batterie.
- Avvitare le due viti e rimuoverle.

Variante: Macchina con set batterie acido

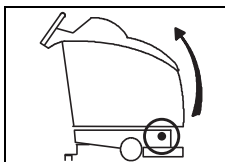

- In basso a sinistra sulla parte anteriore della macchina si trova lo sblocco per il vano batterie.
- Premere lo sblocco (ad es. con un cacciavite) nell'apertura prevista e sollevare il serbatoio finché scatta.
- Posizione del serbatoio prima del cambio di posizione.

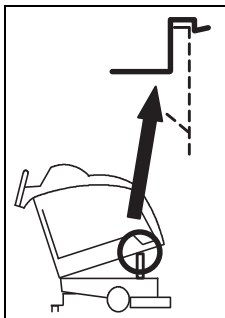

- Stare dietro la macchina.
- Aprire il vano batterie con attenzione finché l'impugnatura di guida si trova sul pavimento.

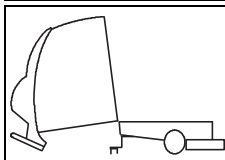

- Aprire il vano batterie con attenzione finché l'impugnatura di guida si trova sul pavimento.

⚠ Attenzione:

Al termine della manutenzione, versare con attenzione il serbatoio nella posizione di origine e bloccarlo.

i Nota:

Sollevare nuovamente il succhiatore.

i Nota:

Collegare nuovamente la batteria alla macchina nel dispositivo scollegamento batterie.

Prima della messa in servizio

Spostamento del mezzo

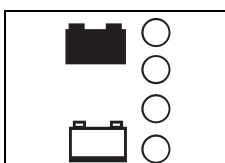

- Accendere la macchina (interruttore a chiave).

La spia si accende brevemente.

L'indicatore batterie segnalerà la disponibilità della macchina. (in caso di guasto, vedere pagina 212).

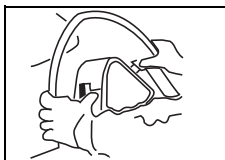

- Afferrare l'impugnatura di guida e posizionare l'altezza del combinatori di comando di modo che si possa azionare comodamente.

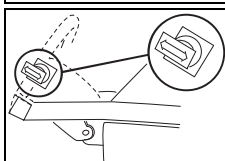

- Premendo delicatamente il combinatori di comando nella direzione di marcia, mettere in movimento la macchina; rilasciando il combinatori di comando, si arresta.

Inserimento dell'accessorio

Prima dell'inserimento verificare:

- che l'usura della spazzola non abbia superato l'altezza delle setole rosse o 1 cm di lunghezza della setola.
- l'usura e la pulizia del pad abrasivo.

⚠ Attenzione:

Non utilizzare le spazzole che hanno raggiunto il limite di usura. Ciò è indicato dalla lunghezza delle setole rosse. Non utilizzare pad usurati o sporchi. Utilizzare solo accessori originali TASKI.

Il mancato rispetto può portare a risultati scadenti della pulizia o addirittura a danni al pavimento.

- Posizionare l'accessorio sotto il gruppo spazzola.
- Accendere la macchina.

Le spie si accendono brevemente.

Variante: Abbassamento spazzola automatico (opzione 1255B)

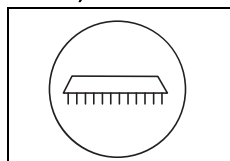

- Premere le chiavi di sicurezza di azionamento accessorio ON/OFF.

Durante l'abbassamento, la trasmissione spazzola inizia a pulsare lentamente. In questo modo l'accessorio è centrato e agganciato.

La spia si accende.

Variante: Leva a pedale

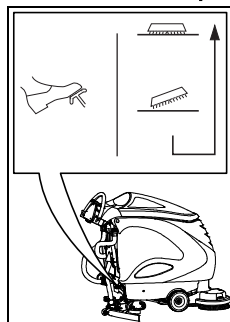

- Sbloccare la leva a pedale e abbassare lentamente l'accessorio.

Durante l'abbassamento, la trasmissione spazzola inizia a pulsare lentamente. In questo modo l'accessorio è centrato e agganciato.

La spia di azionamento accessorio si accende.

i Nota:

Quando la spazzola è sotto, l'aggancio è facilitato dal leggero movimento avanti e indietro della macchina.

Montare il succhiatore

- La macchina deve essere spenta (interruttore principale).
- Posizionare il succhiatore (2) sotto il supporto apposito (1).

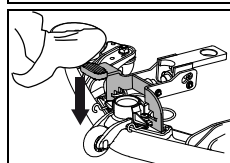
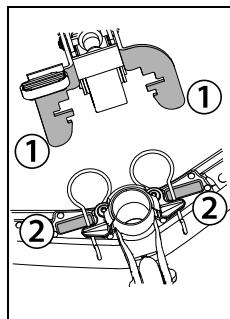

- Premere in basso la leva a pedale, fino a quando il supporto del succhiatore non è in posizione.
- Inserire il tubo aspirazione sulle prese del succhiatore.

Riempire il serbatoio acqua pulita

⚠ Attenzione:

Temperatura massima dell'acqua 60 °C/140 °F.

- Diversey raccomanda l'uso di acqua fredda, perché l'acqua calda assume immediatamente la temperatura del pavimento quando vi entra in contatto, e quindi non comporta alcun vantaggio.

- La macchina deve essere spenta (interruttore principale).

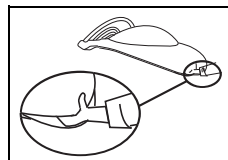

- Afferrare nell'apertura tra coperchio serbatoio e serbatoio.

Palmo della mano verso l'alto.

- Aprire il coperchio serbatoio finché il supporto non rimane appeso alla parete del serbatoio.

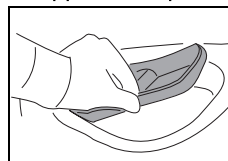

- Rimuovere il dosatore.

- Riempire d'acqua il serbatoio acqua pulita.

Livello di riempimento massimo consentito (pagina 202).

- Ribaltare il coperchio serbatoio nuovamente nella posizione di origine e premerlo verso il basso finché si arresta.

Dosaggio

⚠ Attenzione:

Se si maneggiano sostanze chimiche, è necessario indossare guanti, occhiali di protezione e indumenti di lavoro (protettivi) appropriati!

STOP Pericolo:

Usare solo prodotti chimici raccomandati da Diversey e osservare strettamente le informazioni sui prodotti.

L'utilizzo di prodotti non idonei (ad es. prodotti contenenti cloro, acidi o solventi) può comportare un rischio per la salute e causare gravi danni alla macchina.

i Nota:

Per un dosaggio preciso, utilizzare la scala nel dosatore.

- La marcatura della tacca di riempimento sul serbatoio corrisponde a quella nel dosatore. Il tipo di macchina è analogamente indicato sul dosatore.

Indicazione sull'imballaggio del prodotto	Capacità serbatoio	Dosatore
0,5%	1/2	1 x 1/2
	MAX	1 x MAX
1%	1/2	1 x MAX (2 x 1/2)
	MAX	2 x MAX

Utilizzo dosatore

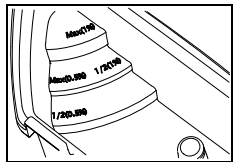

- Versare il prodotto misurato con il dosatore nell'acqua del serbatoio acqua pulita.

- Sollevare leggermente il coperchio serbatoio.
- Premere il supporto del coperchio serbatoio leggermente all'interno.
- Chiudere il coperchio serbatoio.
- Premendo leggermente sulla parte più avanzata del coperchio serbatoio, bloccare il serbatoio.

i Nota:

TASKI offre facoltativamente un dosaggio automatico. Questo può essere montato in un secondo momento.

- Rivolgersi al servizio clienti

Pulizia preliminare

⚠ Attenzione:

Rimuovere gli oggetti (pezzi di legno, parti metalliche, ecc.) eventualmente presenti sulla superficie da pulire.

L'accessorio in rotazione potrebbe proiettare questi oggetti a distanza, provocando danni a persone e cose.

Inizio del lavoro

⚠ Attenzione:

Durante i lavori con questa macchina, è sempre necessario indossare scarpe e indumenti di lavoro adeguati!

i Nota:

Durante il funzionamento della macchina, tenere sempre entrambe le mani sullo sterzo/sull'impugnatura di guida per garantire la sicurezza operativa.

⚠ Attenzione:

Cercare di prendere familiarità con la macchina eseguendo un giro di prova in uno spazio libero!

⚠ Attenzione:

Se durante l'utilizzo della macchina vi è il rischio di caduta di oggetti, è necessario applicare e rispettare le necessarie misure di protezione in conformità alle leggi nazionali.

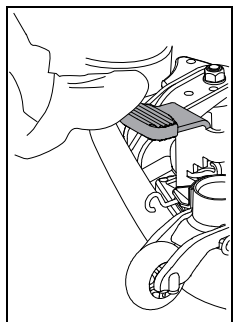

- Abbassare il succhiatore.

Variante: Abbassamento spazzola automatico (opzione 1255B)

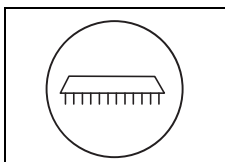

- Premere le chiavi di sicurezza di azionamento accessorio ON/OFF.

Variante: Leva a pedale

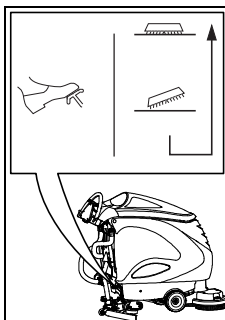

- Sbloccare la leva a pedale e abbassare lentamente l'accessorio.

Inizio della pulizia

- Accendere la macchina.

Le spie si accendono brevemente.

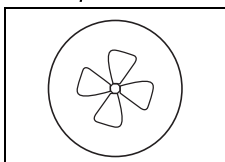

- Premere il pulsante gruppo aspiratore ON/OFF.

La spia si accende e il motore di aspirazione si avvia.

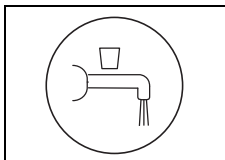

- Premere il pulsante immissione soluzione di pulizia ON/OFF.

L'indicatore si accende.

L'immissione della soluzione di pulizia viene avviata quando gli accessori ruotano.

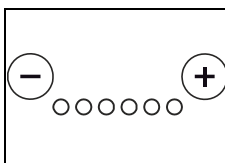

- Selezionare il dosaggio desiderato (da 1 a 6) premendo i pulsanti +/-.

i Nota:

Diversey consiglia di lavorare in modo sostenibile determinando la corretta quantità di dosaggio del prodotto.

Il sovradosaggio e il sottodosaggio portano a risultati di pulizia insoddisfacenti.

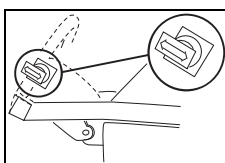

- Premendo delicatamente il combinatore di comando nella direzione di marcia, mettere in movimento la macchina.

Funzione di spegnimento in caso di mancato utilizzo

i Nota:

In caso di mancato utilizzo, la macchina si spegne automaticamente dopo 5 minuti.

Durante questi 5 minuti:

- non devono essere per nessun motivo eseguite manipolazioni sulle spazzole.
- l'operatore non deve spostarsi dal campo visivo della macchina.
- solo il succhiatore deve essere pulito dagli oggetti aspirati o inceppati.
- l'operatore deve spostarsi con il solo fine di liberare l'area di lavoro mantenendo il contatto visivo.

Capacità della batteria - fine disponibilità operativa

L'indicatore batterie fornisce informazioni sul tempo operativo disponibile.

- La spia rossa comincia a lampeggiare, restano ancora circa 5 minuti alla fine della disponibilità operativa.
- Successivamente il gruppo spazzola è spostato verso l'alto. La luce della spia rossa è ora fissa.
- Restano quindi altri 10 minuti per portare la macchina alla stazione di ricarica. Quindi la macchina si spegne automaticamente.
- Per una nuova messa in servizio, le batterie devono essere completamente cariche.

Metodi di pulizia

Metodo di lavoro diretto:

Lavaggio e aspirazione in una sola fase.

Metodo di lavoro indiretto:

Applicazione della soluzione di pulizia, lavaggio e aspirazione in più fasi.

i Nota:

In determinate circostanze, a causa di speciali combinazioni di pavimenti/sporco e di prodotti per la pulizia, la guida della macchina può essere limitata.

- Con le ruote opzionali disponibili, la trazione della macchina sul pavimento può essere migliorata. Si prega di contattare il servizio clienti TASKI.

Ricarica della soluzione di pulizia

! Attenzione:

Quando si lavora senza soluzione di pulizia, questo può portare a danni al pavimento.

! Attenzione:

Un crepitio della pompa indica che il serbatoio acqua pulita è vuoto.

- La pompa non deve mai funzionare a secco per lunghi periodi.
- La macchina deve essere spenta.
- Aprire il coperchio serbatoio.
- Riempire il serbatoio acqua pulita con acqua, vedere pagina 206.
- Inserire il prodotto per la pulizia con il dosatore.
- Chiudere il coperchio serbatoio.

Scaricare l'acqua sporca

Serbatoio di recupero pieno:

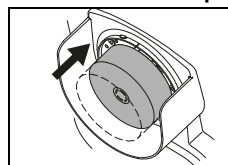

- Se il serbatoio di recupero è pieno, il galleggiante viene aspirato al filtro di aspirazione.

Ciò è segnalato dalla modifica del suono a causa dell'aumento della velocità di aspirazione e dall'acqua sul pavimento.

- Svuotare il serbatoio di recupero, vedi pagina .

Fine operazioni

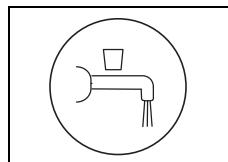

- Premere il pulsante erogazione soluzione ON/OFF.

L'immissione della soluzione di pulizia viene arrestata.

- Spostarsi ancora per pochi metri, in modo che gli accessori continuino a ruotare per un po' di tempo e si eviti il "gocciolamento".

Questo è particolarmente importante per i contact pad TASKI!

Variante: Abbassamento spazzola automatico (opzione 1255B)

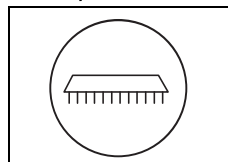

- Premere le chiavi di sicurezza di azionamento accessorio ON/OFF. *La spia si accende, il gruppo spazzola viene arrestato e sollevato.*

- Spostarsi ancora pochi metri per assorbire l'acqua sporca residua.

Variante: Leva a pedale

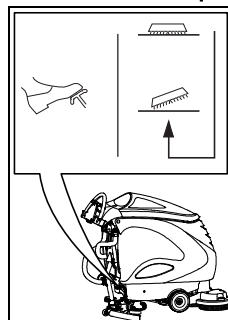

- Per sollevare l'accessorio, premere la leva a pedale verso il basso finché scatta.

- Spostarsi ancora pochi metri per assorbire l'acqua sporca residua.

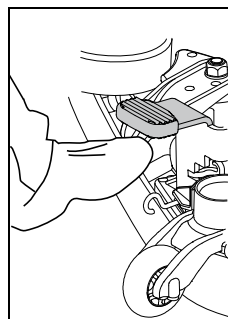

- Sollevare il succhiatore. *Far funzionare il gruppo aspiratore finché l'acqua sporca residua è aspirata nel tubo.*

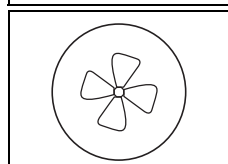

- Premere il pulsante aspirazione ON/OFF. *La spia si accende e il motore di aspirazione si arresta.*

- Spegnerla macchina.

⚠ Attenzione:

Nei passaggi seguenti per lo svuotamento e la pulizia, la macchina deve sempre essere spenta (interruttore principale) e il dispositivo di scollegamento batterie deve essere rimosso.

Rimuovere e pulire il succhiatore

- Estrarre il tubo aspirazione dalla presa del succhiatore.
- Sollevare il succhiatore con il piede.

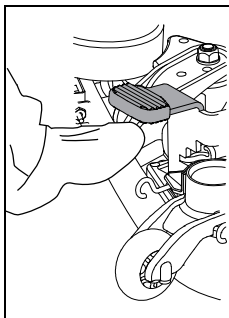

- Stringere le molle di bloccaggio. In questo modo il succhiatore è sbloccato e può essere rimosso dal relativo supporto.

- Pulire il succhiatore con acqua corrente e l'ausilio di una spazzola.

i Nota:

Solo con lamelle pulite e intatte si ottengono risultati ottimali di aspirazione!

Svuotare e pulire il serbatoio di recupero e il serbatoio acqua pulita

i Nota:

Lo smaltimento dell'acqua sporca o della soluzione di pulizia deve essere effettuato in conformità alle normative nazionali.

i Nota:

Durante lo svuotamento del serbatoio di recupero, tenere presente le norme in materia di dispositivi di protezione individuale del produttore del detergente.

Procedere come segue:

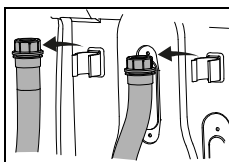

- Estrarre il tubo di svuotamento dal supporto.

- Aprire il coperchio rosso o blu all'altezza dell'impugnatura, abbassare lentamente l'estremità del tubo e svuotare il serbatoio di recupero o il serbatoio acqua pulita.

Pulire il serbatoio di recupero e il serbatoio acqua pulita

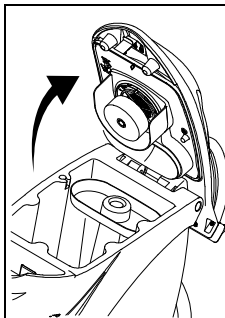

- Aprire il coperchio serbatoio finché il supporto non si posiziona sulla parete del serbatoio.

- Sciacquare accuratamente il serbatoio di recupero e il serbatoio acqua pulita con acqua pulita.

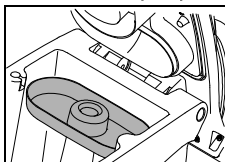

- Rimuovere il filtro a setaccio (giallo), svuotarlo e sciacquarlo accuratamente con acqua corrente.

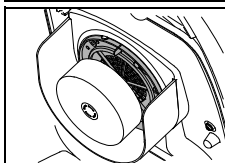

- Rimuovere il filtro di aspirazione (giallo) e pulire lo sporco con un panno o una spazzola morbida.

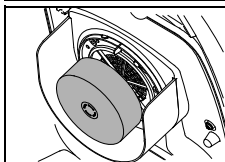

- Controllare il corretto funzionamento del galleggiante.

- Dopo lo svuotamento, avvitare nuovamente il coperchio rosso e blu e appendere nuovamente il tubo al supporto.

⚠ Attenzione:

Un filtro aspirazione intasato può influenzare la capacità di aspirazione.

- Rimontare il filtro a setaccio (giallo) e il filtro di aspirazione.
- Posizionare nuovamente il tubo di svuotamento nel supporto.

Pulire il filtro del serbatoio acqua pulita

⚠ Attenzione:

Dopo ogni fine operazioni, pulire il filtro del serbatoio acqua pulita

I filtri intasati possono impedire l'alimentazione del detergente e pertanto provocare danni al pavimento.

- La macchina deve essere spenta (interruttore principale).

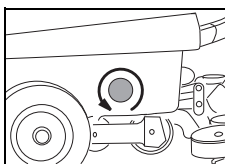

- Aprire il filtro del serbatoio acqua pulita e rimuoverlo.
- Sciacquare abbondantemente con acqua pulita.

i Nota:

Il filtro si trova più in basso rispetto allo scarico del serbatoio. Una quantità residua della soluzione di pulizia uscirà solo nel momento in cui si svita il filtro.

- Posizionare nuovamente il filtro e avvitare tramite rotazione.

Rimuovere e pulire gli accessori

i Nota:

Pulire gli accessori dopo ogni completamento dei lavori di pulizia.

- La macchina deve essere spenta.

Variante: 955B/1255B:

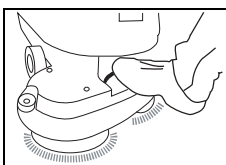

- Con il piede premere brevemente ma con forza l'espulsione dell'accessorio.

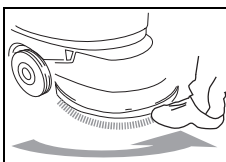

- Ruotare l'accessorio con il piede in senso antiorario dall'aggancio dell'accessorio.

- Rimuovere gli accessori e pulirli con acqua corrente.

Pulizia della macchina

! Attenzione:

Non pulire mai la macchina con getti d'acqua o pulitori ad alta pressione.

L'acqua penetrata nella macchina può provocare seri danni alle parti meccaniche o elettriche.

- Pulire la macchina con un panno umido.

Immagazzinamento / parcheggio della macchina (non in funzione)

! Attenzione:

La macchina deve essere spenta (interruttore principale) e il dispositivo di scollegamento batterie deve essere rimosso.

i Nota:

Immagazzinare la macchina con il succhiatore sollevato, il gruppo spazzole sollevato e il coperchio serbatoio aperto.

In questo modo il serbatoio può asciugarsi. Questo impedisce la formazione di muffe e cattivi odori.

! Attenzione:

Non immagazzinare mai la macchina con le batterie scariche.

Le batterie in questo modo si danneggerebbero irrimediabilmente.

Assistenza, cura e manutenzione

La manutenzione della macchina è essenziale per il corretto funzionamento e una lunga durata.

! Attenzione:

Possono essere utilizzate solo parti originali TASKI, altrimenti decadono tutte le rivendicazioni di garanzia e responsabilità!

i Nota:

Per escludere che la macchina possa mettersi inavvertitamente in funzione, prima degli interventi di manutenzione è necessario

- spegnere la macchina,
- estrarre la chiave e

Spiegazione dei simboli:

◇ = Durante ogni pulizia finale, ◇◇ = ogni settimana, ◇◇◇ = ogni mese, ⊗ = luce di cortesia

Attività	◇	◇◇	◇◇◇	⊗	Pagina
Caricare le batterie	•				204
Rabboccare l'acqua distillata (set batterie acido), osservare la scheda del produttore della batteria!		•			205
Svuotare e pulire il serbatoio di recupero e il serbatoio dell'acqua pulita	•				209
Pulire tutte le parti evidenziate in giallo	•				
Pulire gli accessori	•				210
Pulire il succhiatore, controllare se le lamelle sono usurate e sostituirle se necessario	•				209
Pulire la macchina con un panno umido	•				210
Pulire la guarnizione del coperchio del serbatoio e verificare la presenza di crepe, sostituire se necessario	•				
Programma manutenzione / assistenza tramite tecnico di assistenza Diversey				•	

Intervalli di manutenzione

Le macchine TASKI sono di alta qualità, sono state testate in fabbrica e dal revisore autorizzato per la vostra sicurezza. I componenti elettrici e meccanici sono soggetti ad usura e obsolescenza dopo un uso prolungato.

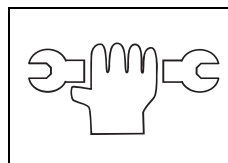

- Per mantenere la sicurezza di funzionamento e l'affidabilità della macchina, se l'indicatore di servizio è acceso (impostazione di fabbrica 450 ore di lavoro) o almeno una volta all'anno è necessario eseguire una revisione di assistenza.

i Nota:

In caso di sollecitazioni straordinarie e/o insufficiente manutenzione sono necessari intervalli più brevi.

Servizio clienti

Se ci contattate a causa di un malfunzionamento o relativamente ad un ordine, indicate sempre il modello e il numero di serie della macchina.

Queste informazioni possono essere trovate sulla targhetta della macchina. Nell'ultima pagina di queste istruzioni d'uso trovate l'indirizzo del partner di assistenza TASKI più vicino.

Sostituzione lamelle swingo 755B/855B

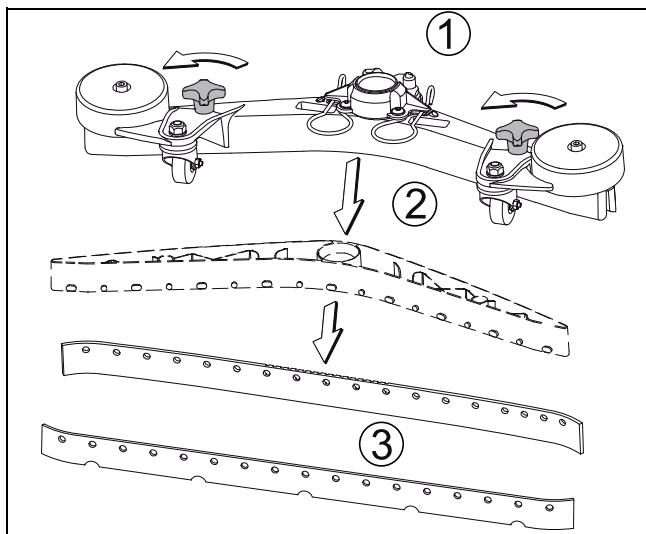

- Svitare le manopole (1), estrarre il corpo delle lamelle (2) dal corpo succhiatore e rimuovere le lamelle (3)
- Ora è possibile ruotare o sostituire le lamelle.
- Inserire nuovamente il corpo delle lamelle (2) nel corpo succhiatore e avvitare nuovamente le manopole (1).

Sostituzione lamelle swingo 955B/1255B

Lamella nel raggio interno

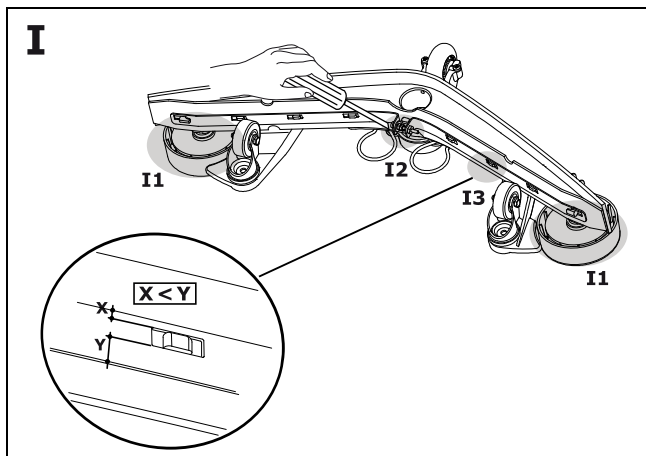

- Posizionare il corpo succhiatore pulito con le ruote paracolpi verso il basso su una base fissa (tavolo, pavimento, ecc.). (Dettaglio I1)
- Allentare la vite (senza rimuoverla completamente) al centro della cinghia di serraggio composta da 2 pezzi finché la cinghia di serraggio può essere rimossa. (Dettaglio I2)
- Pulire il corpo succhiatore, le lamelle e la cinghia di serraggio con acqua corrente con una spazzola.
- Montare la lamella "usata" o nuova sul corpo succhiatore.
- Rimettere la cinghia di serraggio nella posizione corretta sulla lamella (Dettaglio I3).
- Tendere la cinghia di serraggio. (Dettaglio I2)

Lamella nel raggio esterno

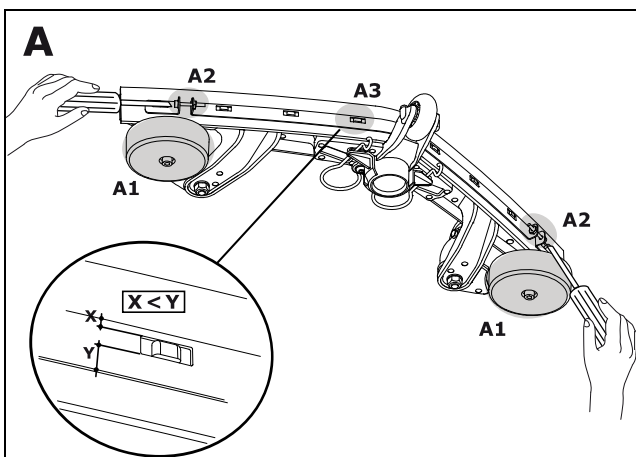

- Posizionare il corpo succhiatore pulito con le ruote paracolpi verso il basso su una base fissa (tavolo, pavimento, ecc.). (Dettaglio A1)
- Allentare le viti (senza rimuoverle completamente) a sinistra e a destra della cinghia di serraggio composta da 3 pezzi finché la cinghia di serraggio può essere rimossa. (Dettaglio A2)
- Pulire il corpo succhiatore, le lamelle e la cinghia di serraggio con acqua corrente con una spazzola.
- Montare la lamella "usata" o nuova sul corpo succhiatore.
- Rimettere la cinghia di serraggio nella posizione corretta sulla lamella (Dettaglio A3).
- Tendere la cinghia di serraggio. (Dettaglio A2)

Guasti

Guasto	Possibile causa	Risoluzione del guasto	Pagina
La macchina non si accende	Macchina spenta	• Girare la chiave	202
	Dispositivo scollegamento batterie non collegato	• Collegare il dispositivo scollegamento batterie alla macchina	202
	Fusibile principale difettoso	• Controllare/sostituire il fusibile • Contattare un centro di assistenza	
	Immobilizer attivo o difetto nel controllo	• Rimanere sul pannello di guida	
	Batterie scariche o caricabatterie difettoso	• Caricare la batteria • Contattare un centro di assistenza	205
	Batterie difettose	• Contattare un centro di assistenza	
Il gruppo spazzola o il gruppo aspiratore non possono essere disattivati	Errore nell'elettronica o nel pannello di comando	• Macchina fermata con il pulsante di arresto d'emergenza • Contattare un centro di assistenza	201
La spazzola non gira	Trasmissione spazzola spenta	• Premere il pulsante spazzola	202
	Fusibile principale difettoso	• Sostituire il fusibile	
	Il motore gira, l'accessorio no	• Cinghia di trasmissione rotta • Contattare un centro di assistenza	
Potenza di aspirazione scarsa il pavimento resta umido L'acqua sporca non viene aspirata	Gruppo aspiratore spento	• Premere il pulsante gruppo aspiratore	202
	Tubo di aspirazione non collegato	• Collegare il tubo di aspirazione	206
	Succhiatore non sul pavimento	• Controllare il corretto funzionamento del gancio del succhiatore	206
	Lamelle usurate	• Sostituire le lamelle	211
	Tubo flessibile o ugello ostruiti (ad esempio pezzi di legno, frammenti di tessuto)	• Rimuovere il corpo estraneo	
	Filtro aspirazione intasato	• Rimuovere il corpo estraneo	202
	Indicatore gruppo aspiratore acceso ma non funziona l'aspirapolvere	• Controllare il fusibile, se necessario sostituire • Se il fusibile è buono, contattare un partner di assistenza	206
Il gruppo aspiratore si spegne	Serbatoio di recupero pieno	• Svuotare il serbatoio di recupero • Controllare il monitoraggio della batteria • Controllare i fusibili	208
	Serbatoio di recupero sporco	• Controllare o pulire se necessario.	209
Fuoriuscita insufficiente della soluzione di pulizia	Serbatoio della soluzione di pulizia vuoto	• Controllare il serbatoio della soluzione di pulizia	208
	Bassa quantità impostata della soluzione di pulizia	• Impostare la quantità della soluzione di pulizia con il pulsante +/-	202
	Pulsante soluzione di pulizia spento	• Premere il pulsante soluzione di pulizia	202

Dati tecnici

Macchina	755B	855B	955B	1255B	
Larghezza operativa	43	50	55		cm
Larghezza del succhiatore	69		80		cm
Dimensioni (Lunghezza x Larghezza x Altezza)	116x48x120	122x53x120	118x58x117	142x58x117	cm
Peso massimo macchina pronta	160		179	260	kg
Tensione nominale	24V				CC
Potenza assorbita nominale	900		1000		W
Serbatoio acqua pulita nominale +/- 5%	40			60	l

Valori determinati in conformità alla norma IEC 60335-2-72	755B	855B	955B	1255B	
Peso macchina con batterie Gel (peso di trasporto)	120		139	200	kg
Peso macchina con batterie Litio 50Ah (peso di trasporto)	106		125	--	kg
Peso macchina con batterie Litio 100Ah (peso di trasporto)	99		118	169	kg
Livello di pressione acustica LpA	68	68	64	61	dB(A)
Incertezza KpA	2.5				dB(A)
Valore complessivo delle vibrazioni	<2.5				m/s ²
Incertezza K	0,25				m/s ²
Paraspruzzi	IPX3				
Classe di protezione	III				

Accessori

N.	articolo	755B	855B	955B	1255B
7510829	Piatto trattenitore 43 cm	1x			
8504750	Spazzola nylon 43 cm	1x			
8504780	Spazzola abrasiva 43 cm	1x			
8504800	Spazzola cemento 43 cm	1x			
7510830	Piatto trattenitore 50 cm		1x		
8504770	Spazzola nylon 50 cm		1x		
8505130	Spazzola nylon abrasiva 50 cm		1x		
8505120	Spazzola cemento 50 cm		1x		
7510634	Piatto trattenitore 28 cm			2x	2x
7510631	Spazzola nylon 28 cm			2x	2x
7510632	Spazzola cemento 28 cm			2x	2x
7510633	Spazzola abrasiva 28 cm			2x	2x
8502830	Tubo di riempimento con attacco acqua e raccordo acqua Revoflow universale	x	x	x	x
7517125	Kit IntelliDose	x	x	x	x
	IntelliTrail	x	x	x	x
	Set batterie acido	x	x	x	x
	Vari pad (poliestere marrone, blu, rosso e pad di contatto)	x	x	x	x

Trasporto

Attenzione:

Questa macchina può essere sollevata soltanto con apparecchiature (ad esempio ponte elevatore, rampa, ecc.).

Attenzione:

Il dispositivo di scollegamento batterie deve essere rimosso per il trasporto.

Nota:

Trasportare la macchina in posizione verticale.

Nota:

Assicurarsi che la macchina sia fissata e protetta nel veicolo di trasporto.

Smaltimento

Nota:

La macchina e gli accessori, dopo essere stati messi fuori servizio, devono essere smaltiti correttamente secondo le normative nazionali.

- Rivolgersi al partner di assistenza Diversey per supporto.

Batterie

Attenzione:

Le batterie devono essere rimosse dalla macchina prima di eseguirne il corretto smaltimento.

Le batterie usate vanno smaltite correttamente in conformità alla Direttiva 2006/66/CE o alle leggi nazionali vigenti.

Dimensioni della macchina

Le dimensioni sono espresse in centimetri!

swingo 755B

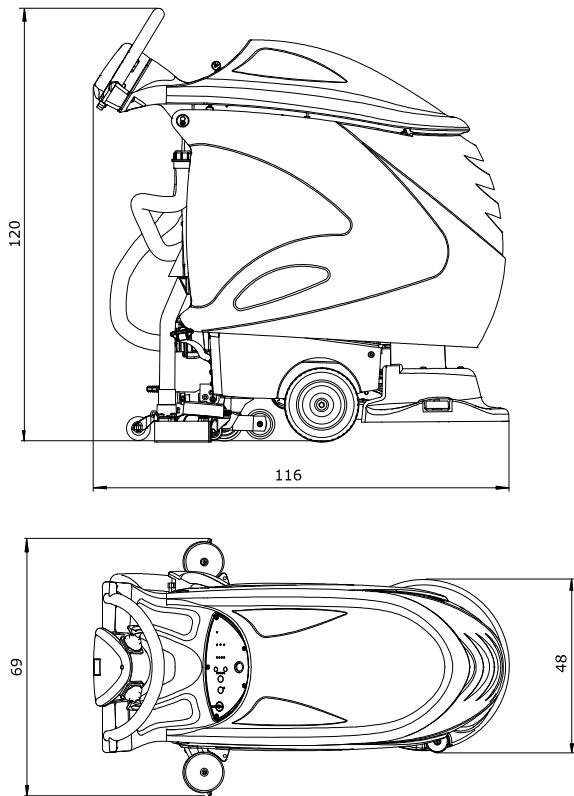

swingo 855B

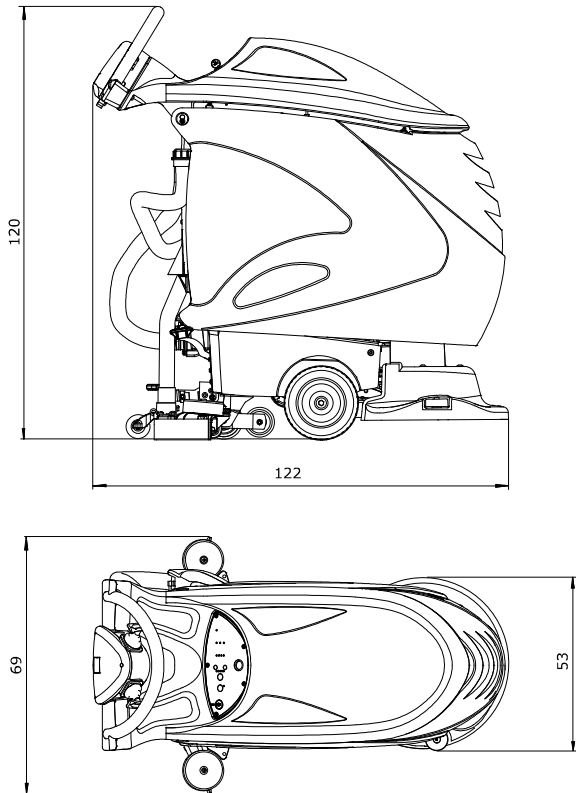

swingo 955B

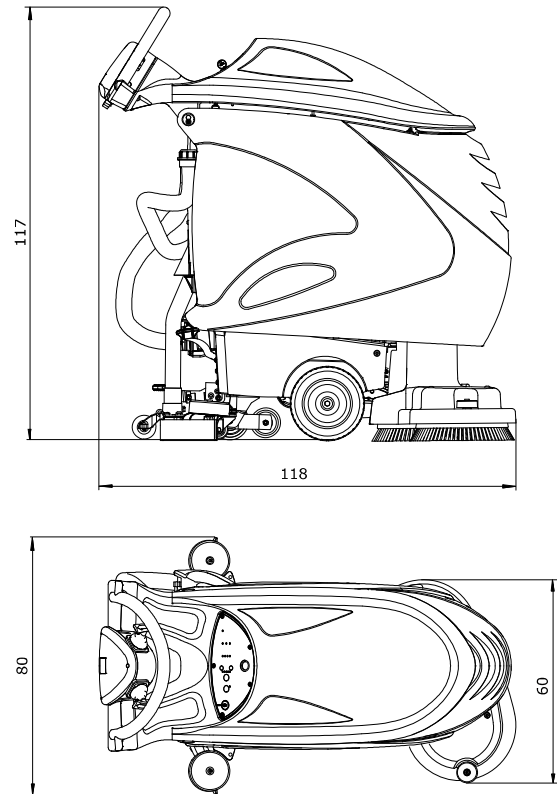

swingo 1255B

